

Panasonic

Mobile DVD Player with Built-in MPEG2 Video Decoder
Lecteur DVD mobile avec décodeur Vidéo MPEG2 intégré
Reproductor de DVD portátil con decodificador de video
MPEG2 incorporado

CX-DV700U



Operating Instructions
Manuel d'instructions
Manual de instrucciones



- Please read these instructions carefully before using this product and save this manual for future use.
- Prière de lire ces instructions attentivement avant d'utiliser le produit et garder ce manuel pour l'utilisation ultérieure.
- Lea con atención estas instrucciones antes de utilizar el producto y guarde este manual para poderlo consultar en el futuro.

Safety Information

20-1-02E

WARNING:
TO REDUCE THE RISK OF FIRE OR ELECTRIC SHOCK, DO NOT EXPOSE THIS PRODUCT TO RAIN OR MOISTURE.

WARNING:
NOT FOR USE WHERE VIDEO MONITOR IS VISIBLE TO DRIVER TO AVOID RISK OF SERIOUS INJURY OR POSSIBLE VIOLATION OF STATE LAWS.

CAUTION:
THIS PRODUCT IS A CLASS I LASER PRODUCT. HOWEVER THIS PRODUCT USES A VISIBLE/ INVISIBLE LASER BEAM WHICH COULD CAUSE HAZARDOUS RADIATION EXPOSURE IF DIRECTED. BE SURE TO OPERATE THIS PRODUCT CORRECTLY AS INSTRUCTED.
USE OF CONTROLS OR ADJUSTMENTS OR PERFORMANCE OF PROCEDURES OTHER THAN THOSE SPECIFIED HEREIN MAY RESULT IN HAZARDOUS RADIATION EXPOSURE.
DO NOT OPEN COVERS AND DO NOT REPAIR YOURSELF. REFER SERVICING TO QUALIFIED PERSONNEL.

Laser products:

Wave length: 650 nm

Laser power: No hazardous radiation is emitted with safety protection.

TO REDUCE THE RISK OF FIRE OR ELECTRIC SHOCK, AND ANNOYING INTERFERENCE, USE ONLY THE INCLUDED COMPONENTS.

Label indication and location

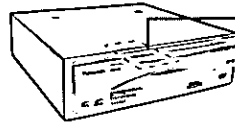

Panasonic

Model No. CX-DV700U
N° De Modèle

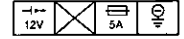

Manufactured by Matsushita
Communication Industrial Co., Ltd.
Yokohama Japan Made in Japan

Serial No. []
N° De Série

Apparatus Claims of U.S. Patent Nos. 4,631,603, 4,577,216, and 4,819,098, licensed for limited viewing uses only.

This product incorporates copyright protection technology that is protected by method claims of certain U.S. patents and other intellectual property rights owned by Macrovision Corporation and other rights owners. Use of this copyright protection technology must be authorized by Macrovision Corporation, and is intended for home and other limited viewing uses only unless otherwise authorized by Macrovision Corporation. Reverse engineering or disassembly is prohibited.

Consignes de sécurité

AVERTISSEMENT:

Pour éviter tout risque de blessures graves ou d'infraction aux lois, le moniteur ne doit pas être utilisé à un endroit où il soit visible par le conducteur.

MISE EN GARDE:

POUR RÉDUIRE LES RISQUES D'INCENDIE OU D'ÉLECTROCUTION, N'EXPOSEZ PAS CET APPAREIL À LA PLUIE OU À L'HUMIDITÉ.

ATTENTION :

CET APPAREIL EST UN PRODUIT LASER DE LA CLASSE I. IL UTILISE, TOUTEFOIS, UN RAYON LASER VISIBLE/INVISIBLE POUVANT EXPOSER À UN RAYONNEMENT DANGEREUX S'IL EST DIRIGÉ. UTILISEZ CET APPAREIL CORRECTEMENT EN SUIVANT LES INSTRUCTIONS.

L'UTILISATION DE COMMANDES OU RÉGLAGES OU L'EXÉCUTION D'OPÉRATIONS AUTRES QUE CELLES QUI SONT INDIQUÉES DANS CE DOCUMENT PEUVENT RÉsulTER EN UNE EXPOSITION À UN RAYONNEMENT DANGEREUX.

N'OUVREZ PAS LES COUVERCLES ET N'ESSAYEZ PAS D'EFFECTUER VOUS-MÊME DES RÉPARATIONS. ADRESSEZ-VOUS À UN PERSONNEL QUALIFIÉ POUR TOUTE RÉPARATION.

Produits laser:

Longueur d'onde: 650 nm

Puissance du laser: Aucune radiation dangereuse n'est émise avec la protection de sécurité.

AFIN DE PRÉVENIR TOUT RISQUE D'INCENDIE OU D'INTERFÉRENCES, UTILISER UNIQUEMENT LES COMPOSANTS FOURNIS.

MISE EN GARDE:

(Pour Le Canada uniquement)

AFIN DE PRÉVENIR TOUT RISQUE D'INCENDIE OU DE CHOCS ÉLECTRIQUES, NE PAS BRANCHER LA FICHE (POLARISÉE) DU CORDON D'ALIMENTATION DE L'APPAREIL DANS UN CORDON PROLONGATEUR, UNE PRISE DE COURANT OU TOUTE AUTRE PRISE À MOINS QUE LES LAMES NE PUISSENT ÊTRE INSÉRÉES À FOND.

Si l'appareil doit être transporté

L'emballer soigneusement et l'envoyer port payé, suffisamment assuré et de préférence dans son carton d'emballage d'origine. Joindre une lettre timbrée sur l'extérieur du carton, décrivant l'ennui en détail. Ne pas envoyer l'appareil au siège social ou au Bureau de vente régional. Ils ne sont pas équipés pour les réparations.

Información para su seguridad

ADVERTENCIA:

PARA REDUCIR EL RIESGO DE INCENDIOS O SACUDIDAS ELÉCTRICAS, NO EXPONGA ESTE PRODUCTO A LA LLUVIA NI A LA HUMEDAD.

ADVERTENCIA:

ESTE APARATO NO DEBE UTILIZARSE DONDE EL CONDUCTOR PUEDA VER EL MONITOR DE VÍDEO, PARA EVITAR ACCIDENTES GRAVES O POSIBLES VIOLACIONES DE LAS LEYES ESTATALES.

PRECAUCIÓN:

ÉSTE ES UN PRODUCTO LÁSER DE LA CLASE I. SIN EMBARGO, ESTE PRODUCTO UTILIZA UN RAYO LÁSER VISIBLE/INVISIBLE QUE PODRÍA CAUSAR UNA EXPOSICIÓN PELIGROSA A LA RADIACIÓN. ASEGÚRESE DE UTILIZAR CORRECTAMENTE ESTE PRODUCTO, COMO SE INDICA EN LAS INSTRUCCIONES.

LA UTILIZACIÓN DE CONTROLES, EL HACER AJUSTES O EL SEGUIR PROCEDIMIENTOS DISTINTOS DE LOS ESPECIFICADOS EN ESTE MANUAL PODRÍA CAUSAR UNA EXPOSICIÓN PELIGROSA A LA RADIACIÓN.

NO ABRA LAS CUBIERTAS NI HAGA REPARACIONES USTED MISMO. SOLICITE LOS TRABAJOS DE SERVICIO AL PERSONAL CALIFICADO.

Productos láser:

Longitud de onda: 650 nm

Potencia láser: Con protección de seguridad no se emite radiación peligrosa.

PARA REDUCIR EL RIESGO DE INCENDIOS O SACUDIDAS ELÉCTRICAS, Y PARA EVITAR LAS INTERFERENCIAS MOLESTAS, UTILICE SOLAMENTE LOS COMPONENTES INCLUIDOS.

Reclamaciones de aparatos de patentes de los Estados Unidos de América número 4,631,603, 4,577,216 y 4,819,098, con licencia para usos de visión limitada solamente.

Este producto incorpora tecnología de protección de los derechos de autor que está protegida por reclamaciones de métodos de ciertas patentes de los Estados Unidos de América y otros derechos de propiedad intelectual propiedad de Macrovision Corporation y otros propietarios de derechos. La utilización de esta tecnología de protección de los derechos de autor debe contar con la autorización de Macrovision Corporation, y sólo deberá utilizarse en el hogar y con otros usos de visión limitada a menos que Macrovision Corporation autorice lo contrario. La inversión de la ingeniería o el desmontaje están prohibidos.

FRANCIS

MACROVISION

Panasonic welcomes you to our ever growing family of electronic product owners. We know that this product will bring you many hours of enjoyment. Our reputation is built on precise electronic and mechanical engineering, and our products are manufactured with carefully selected components and assembled by people who take pride in their work. Once you discover the quality, reliability, and value we have built into this product, you too will be proud to be a member of our family.

□ Features

- A single LSI chip now integrates all major DVD playback circuit functions including MPEG2 decoder, video D/A converter, and audio decoders. This maximizes DVD's potential for picture and sound quality, while raising reliability and contributing to 1-DIN form-factor DVD player downsizing.
- Developed specifically for in-vehicle use, the compact optical pickup also excels in vibration resistance. It can read 2-layer DVDs holding up to 4-hour programs, as well as your music CDs.
- Digital audio output terminal for upgrading to Dolby Digital surround. (Requires separately sold optical cable).
- L/R stereo analog audio outputs (RCA) for connection to existing head unit aux inputs. Video output is composite video (RCA).
- Supplied remote handles multi-function software (multi-language audio-track/subtitle, multi-angle, multi-story, etc.), plus all basic functions.

□ Use This Product Safely

When Driving

The driver must not operate the color LCD monitor. Operating the color LCD monitor may lead to distraction and cause an accident. Stop your car in a safe location when operating the unit.

When Car Washing

Do not expose the product to water or excessive moisture. This could cause electrical shorts, fire or other damage.

When Parked

Parking in direct sunlight can produce very high temperatures inside your car. Give the interior a chance to cool down before switching the unit on.

Use the Proper Power Supply

This product is designed to operate with a 12 V, negative ground battery system (the regular system in a North American car).

Protect the Disc Mechanism

Avoid inserting any foreign objects into the slot of the player.

Failure to observe this may cause malfunction due to the precise mechanism of this unit.

Protect the DVD Software

When you leave the car, be sure to eject the disc from this unit and bring it out.

Use Authorized Servicenters

Do not attempt to disassemble or adjust this precision product. Please refer to the Servicenter list included with this product for service assistance.

For Installation

The unit should be installed in a horizontal position with the front end up at a convenient angle, but not more than 30°. The user should bear in mind that in some areas there may be restrictions on how and where this unit must be installed. Consult your dealer for further details.

□ Components

- | | | | |
|------------------------------|------------------------|-----------------------------|---|
| • Operating Instruction..... | 1 | • Remote Control Unit | 1 |
| • Supplied Hardware..... | 1 set (→ pages 26, 31) | • Battery (CR2025)..... | 1 |
| • Power Connector..... | 1 | • Warranty Card | 1 |

Find the model number and serial number on either the back or bottom of the unit. Please record them in the spaces below and retain this booklet as a permanent record of your purchase to help with identification in case of theft.

<u>MODEL NUMBER</u> CX-DV700U	<u>SERIAL NUMBER</u>
<u>DATE PURCHASED</u>	<u>FROM</u>

Contents

Safety Information	2
Radio Frequency Interference Statement (Part 15 of the FCC rules)	2
Features	4
Use This Product Safely	4
Components	4
<hr/>	
❑ Discs that can be Played Back	10
<hr/>	
❑ Remote Control Unit Preparation	11
<hr/>	
❑ Common Operation	12
Inserting/Ejecting the Disc	12
Power, Playback, Stopping	13
<hr/>	
❑ Basic Disc Operations	14
Selecting a Menu Item	14
Fast Forward/Fast Backward	15
Go to Beginning	15
Pause	16
Slow Playback	16
Repeat	16
Starting Playback from a Specific Track/Title/Chapter	17
On-Screen Displays (OSD)	18
DVD Menu	19
Title Menu	19
Switching the Subtitle Language	20
Switching the Audio Language	20
Switching the Angle	21
Switching between Stereo and Monaural	21
<hr/>	
❑ Changing the Initial Settings	22
<hr/>	
❑ Installation	26
<hr/>	
❑ Wiring Connections	30
<hr/>	
❑ Troubleshooting	34
<hr/>	
❑ Maintenance	37
<hr/>	
❑ Language Code List	38
<hr/>	
❑ Definition of Terms	39
<hr/>	
❑ Specifications	40

Panasonic est heureuse de vous compter parmi les utilisateurs de ses appareils électroniques. Nous pouvons vous assurer que cet appareil vous procurera de longues heures d'agrément. Notre réputation est fondée sur une ingénierie électronique et mécanique de haute précision, laquelle préside à la fabrication d'appareils ne comportant que des composants de choix assemblés par un personnel soucieux de la bonne réputation acquise par la qualité de son travail. Après avoir découvert la qualité, la valeur et la fiabilité de cet appareil, vous aussi serez fier d'être un client **Panasonic**.

□ Caractéristiques

- Aujourd'hui, toutes les fonctions principales des circuits de lecture des DVD tiennent sur une seule puce LSI, y compris le décodeur MPEG2, le convertisseur N/A vidéo, et les décodeurs audio. Ceci multiplie les possibilités d'image et de son du DVD, tout en accroissant la fiabilité et en contribuant à réduire l'encombrement des lecteurs DVD au format 1 DIN.
- La tête de lecture optique compacte, conçue spécialement pour l'utilisation en voiture, offre une excellente résistance aux vibrations. Elle est capable de lire des DVD à 2 couches renfermant jusqu'à 4 heures de lecture, ainsi que des disques compacts.
- Prise de sortie audio numérique permettant la mise à niveau aux systèmes ambiophoniques Dolby Digital. (Nécessite un câble optique vendu séparément.)
- Sorties analogiques stéréo G/D (RCA) pour le raccordement aux prises AUX des autoradio actuels. La sortie vidéo est composite (RCA).
- La télécommande fournie est capable de piloter les logiciels multi-fonctions (piste son multi-langues/sous-titres, multi-angles, multi-histoires, etc.) en plus de toutes les fonctions de base.

□ Précautions à prendre

Au volant

Le conducteur ne doit jamais faire fonctionner ce moniteur lorsqu'il conduit son véhicule. Le fait d'utiliser le moniteur lorsqu'on est au volant réduit considérablement la vigilance du conducteur et multiplie les risques d'accident. Arrêter le véhicule dans un endroit sûr pour manipuler le moniteur.

Lavage de la voiture

Afin de prévenir tout risque de court-circuit ou d'incendie n'exposez pas l'équipement, à l'eau ou à une humidité excessive.

Voiture stationnée

L'habitacle d'une voiture immobile exposée au soleil toutes vitres fermées devient rapidement très chaud. Laissez rafraîchir l'intérieur du véhicule avant d'utiliser l'appareil.

Source d'alimentation

Cet appareil est conçu pour fonctionner sur un système d'alimentation avec batterie de 12 V à masse négative (système standard sur les voitures de construction nord-américaine).

Mécanisme du lecteur disque

N'insérez pas d'objet dans le logement du disque. Autrement, le mécanisme ultra-précis du lecteur pourrait être irrémédiablement endommagé.

Protection des disques DVD

Lorsque vous quittez le véhicule, éjectez le disque de l'appareil et retirez-le.

Faites appel aux centres de service agréés

N'essayez pas de démonter ou d'ajuster cet appareil de précision. Veuillez consulter la liste des centres de service fournie avec cet appareil pour obtenir de l'aide.

Installation

L'appareil doit être installé en position horizontale avec son extrémité avant inclinée vers le haut à un angle commode et jamais supérieur à 30°.

L'utilisateur doit garder à l'esprit que, dans certaines régions, il peut y avoir des restrictions relatives à la façon d'installer cet appareil et à l'endroit où il doit être installé. Contactez votre détaillant pour plus de détails.

□ Éléments constitutifs

- | | | | |
|---------------------------------------|-----------------------------|-------------------------------|---|
| • Manuel d'instructions | 1 | • Télécommande | 1 |
| • Matériel d'installation | 1 ensemble (→ pages 58, 63) | • Pile (CR2025) | 1 |
| • Connecteur d'alimentation | 1 | • Carte de garantie | 1 |

Il est recommandé de noter, dans l'espace prévu ci-dessous, les numéros de modèle et de série inscrits soit à l'arrière soit sur le fond de l'appareil, et de conserver ce manuel comme mémorandum de l'achat afin de permettre l'identification de l'appareil en cas de vol.

NUMÉRO DE MODÈLE **CX-DV700U**

NUMÉRO DE SÉRIE

DATE DE L'ACHAT

VENDEUR

Table des matières

Consignes de sécurité	3
Caractéristiques	6
Précautions à prendre	6
Éléments constitutifs	6
❑ Disques pouvant être lus	42
❑ Préparation de la télécommande	43
❑ Opérations communes	44
Introduction/Retrait du disque	44
Alimentation, Lecture, Arrêt	45
❑ Fonctions de base pour les disques	46
Sélection d'une rubrique du menu	46
Avance accélérée/Recul accéléré	47
Retour au début	47
Pause	48
Lecture ralentie	48
Répétition	48
Début de la lecture depuis un(e) plage/titre/chapitre spécifique	49
Affichages à l'écran (OSD)	50
Menu DVD	51
Menu de titres	51
Changement de la langue des sous-titres	52
Changement de la langue audio	52
Changement de l'angle	53
Passage entre les modes stéréo et mono	53
❑ Changement des réglages initiaux	54
❑ Installation	58
❑ Connexions électriques	62
❑ En cas de difficulté	66
❑ Entretien	69
❑ Liste des codes de langue	70
❑ Définition des termes	71
❑ Données techniques	72

Panasonic le da la bienvenida a la familia constantemente en aumento de poseedores de productos electrónicos. Estamos seguros de que este producto le proporcionará muchas horas de distracción. Nos esforzamos en proporcionarle las ventajas de la ingeniería mecánica y electrónica de precisión, de una fabricación con componentes cuidadosamente seleccionados, y de un montaje realizado por personas orgullosas de la reputación que su trabajo ha cimentado para nuestra empresa. Una vez comprobada la calidad, el valor y la fiabilidad incorporados en este producto, usted también se sentirá orgulloso de pertenecer a nuestra familia.

❑ Características

- Un solo chip LSI integra ahora todas las funciones principales del circuito de reproducción DVD, incluyendo decodificador MPEG2, convertidor D/A de vídeo y decodificadores de audio. Esto maximiza el potencial del DVD para la calidad de la imagen y del sonido, mientras que aumenta la fiabilidad y contribuye a disminuir el tamaño del reproductor DVD según el factor de forma 1 DIN.
- Desarrollado específicamente para ser utilizado en vehículos, el lector óptico compacto sobresale también por su resistencia a la vibración. Puede leer DVDs de 2 capas con programas de hasta 4 horas, así como también sus CDs de música.
- Terminal de salida de audio digital para mejorar a sonido ambiental Dolby Digital. (Requiere un cable óptico vendido separadamente.)
- Salidas de audio analógico estéreo L/R (RCA) para conectar a las entradas auxiliares de las unidades principales existentes. La salida de vídeo es del tipo de vídeo compuesto (RCA).
- Control remoto suministrado que controla software de múltiples funciones (pista de audio/subtítulos de múltiples idiomas, múltiples ángulos, múltiples historias, etc.), más todas las funciones básicas.

❑ Uso de este equipo con seguridad

Cuando conduzca

El conductor no deberá utilizar el monitor LCD en color. La utilización del monitor LCD en color puede producir distracciones y ser la causa de un accidente. Pare su vehículo en un lugar seguro cuando utilice el aparato.

Cuando lave el automóvil

No exponga el equipo, al agua o a una humedad excesiva. Esto puede causar cortocircuitos eléctricos, incendios u otros daños.

Cuando estacione

El estacionamiento a la luz solar directa puede producir temperaturas muy altas en el interior de su vehículo. Procure enfriar el interior antes de encender la unidad.

Uso de la alimentación apropiada

Este equipo ha sido diseñado para funcionar con un sistema de batería de 12 V con negativo a masa. (el sistema normal en un vehículo norteamericano)

Protección del mecanismo de los discos

Evite insertar objetos extraños en la ranura del disco. En caso contrario, podrán producirse fallos en el funcionamiento porque el mecanismo de esta unidad es muy preciso.

Protección de los programas de DVD

Cuando salga de su automóvil, asegúrese de expulsar el disco del aparato y retirarlo.

Uso de los centros de servicio autorizados

No intente desmontar ni ajustar este equipo de precisión. Consulte la lista de centros de servicio incluida en este producto para acudir a ellos cuando sea necesario.

Instalación

La unidad deberá instalarse en posición horizontal, con el extremo delantero hacia arriba formando un ángulo conveniente, pero no superior a 30°.

El usuario deberá tener cuenta que en algunas zonas podrá haber restricciones acerca de cómo y dónde deberá instalarse este aparato. Consulte a su distribuidor para conocer más detalles.

❑ Componentes

- | | | | |
|--------------------------------------|----------------------------|--------------------------------------|---|
| • Manual de Instrucciones | 1 | • Unidad de control remoto | 1 |
| • Hardware Suministrado | 1 juego (→ páginas 90, 95) | • Pila (CR2025) | 1 |
| • Conector de alimentación | 1 | • Tarjeta de garantía | 1 |

Encuentre el número de modelo y el número de serie en la parte posterior o inferior de la unidad. Anótelos en el espacio de abajo y guarde este manual a modo de prueba permanente de su compra, para que pueda identificar la unidad en el caso de que se la roben.

NÚMERO DE MODELO **CX-DV700U**

NÚMERO DE SERIE

FECHA DE ADQUISICIÓN





VENDEDOR

Índice

Información para su seguridad	3
Características	8
Uso de este equipo con seguridad	8
Componentes	8
❑ Discos que pueden reproducirse	74
❑ Preparación del control remoto	75
❑ Operaciones comunes	76
Inserción/Extracción de discos	76
Alimentación, Reproducción, Parada	77
❑ Operaciones básicas con discos	78
Selección de un elemento de menú	78
Avance rápido/Retroceso rápido	79
Al comienzo	79
Pausa	80
Reproducción a cámara lenta	80
Repetición	80
Inicio de reproducción desde un pista/título/capítulo específico	81
Visualizaciones en pantalla (OSD)	82
Menú de DVD	83
Menú de títulos	83
Cambio de idioma de subtítulos	84
Cambio del idioma de audio	84
Cambio del ángulo	85
Cambio entre estéreo y mono	85
❑ Cambio de los ajustes iniciales	86
❑ Instalación	90
❑ Conexiones del cableado	94
❑ Solución de problemas	98
❑ Mantenimiento	101
❑ Lista de códigos de idiomas	102
❑ Definición de términos	103
❑ Especificaciones	104

Discs that can be Played Back

1 50-1-02E

Disc	Mark (logo)	Disc size	Video format	Region number
DVD video		5" (12 cm)	NTSC	1 All
Video CD			NTSC	
CD, CD TEXT	 	3" (8 cm)		



Region Management Information



Region Management Information: This product is designed and manufactured to respond to the Region Management Information that is recorded on a DVD disc. If the Region number described on the DVD disc does not correspond to the Region number of this product, this product cannot play this disc.



The Region number for this product is "1" and "ALL".

The following discs cannot be played back on this product.

- DVD-Audio
- DVD-ROM
- SVCD
- CD-RW
- Divx Video Discs
- Discs recorded in PAL format, others
- DVDs with a region number other than "1" or "ALL"
- DVD-R
- VSD
- SACD
- DVD-RAM
- CVD
- photo CD
- CD-R
- CD-EXTRA (audio-only playback possible)
- DVD+RW
- CD-G
- CD-R
- dts DVDs
- CD-ROM
- dts CDs
- CDV

The data on photo CDs and CD-R can be damaged if you attempt to play them. Even if you play back a dts CD, normal sound cannot be output.

Meaning of Symbols



Indicates the compatible types of disc.

When "⊘" is displayed

Input is not possible because a soundtrack, subtitle language or angle number which was not recorded on the disc has been selected or because the user has attempted to perform an operation which is not supported by the unit.

Remote Control Unit Preparation

Basic

Battery Installation (Inserting/Replacing the Batteries)

1. Remove the battery holder.

Pull the holder by the position B while pushing position A in the direction indicated by the arrow.

2. Install the battery on the battery holder.

Set a new battery properly with its (+) side facing up as shown in the figure.

3. Insert the battery holder.

Push in the battery holder back into its original position.

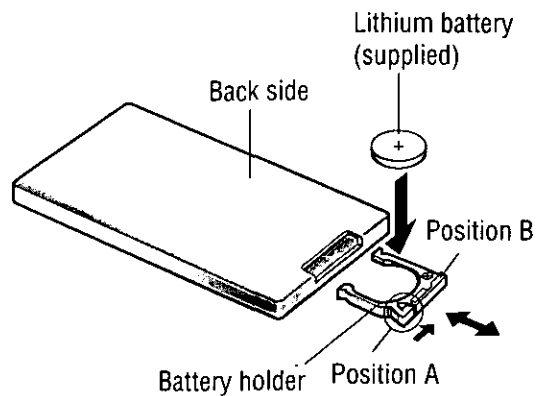

Battery Notes

Remove and dispose of an old battery immediately.

Battery Information:

- Battery type: Panasonic lithium battery (CR 2025) (supplied)
- Battery life: Approximately 6 months with normal use (at room temperature)

Caution:

- Improper use of batteries may cause overheating, an explosion or ignition, resulting in injury or a fire. Battery leakage may damage the unit.
- Do not disassemble or short the battery. Do not throw a battery into a fire.
- Keep batteries away from children to avoid the risk of accidents.
- Be careful to the local disposal rules when you dispose of batteries.

Pages marked “**Basic**” describe the basic functions and operations for each item.

Common Operation

Basic

Preparation

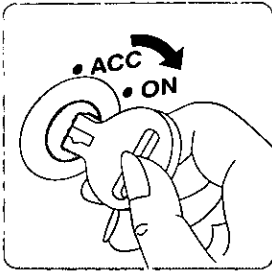

Turn the car's ignition switch ACC or ON.
(ACC indicator lights.)

Remote control signal receiver (→ page 31)

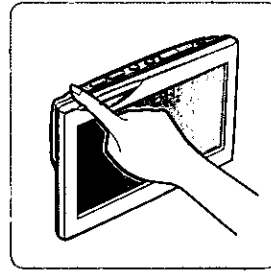

Turn the monitor switch to ON.

Inserting the Disc

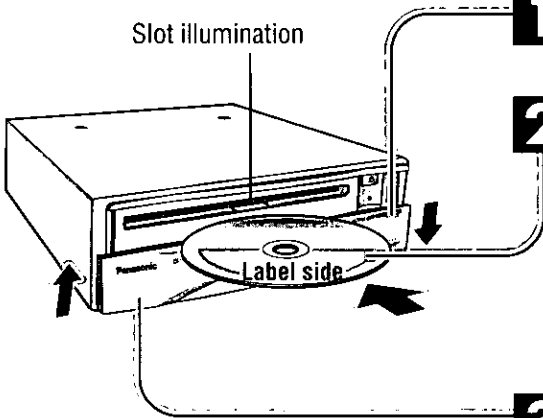

1 Slide the cover.

2 Insert the disc.

- Before loading a disc, check to make sure that a disc is not already loaded.
- The power turns to ON and playback begins automatically.
- The slot illumination turns off.
- The front panel indicator blinks while the disc is loading. (See below)

3 Close the cover.

- Always close the cover completely when using the player.

Ejecting the Disc

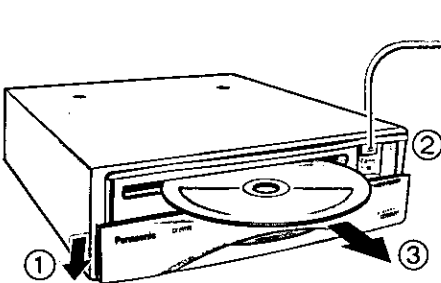

- The front panel indicator blinks.
- You can eject the disc even when the power is off.
- You can eject a disc even when ACC is off by pressing the eject button for half a second or more.

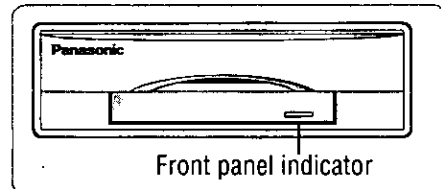

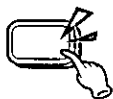

Indicates pressing a button.

Perform these operations with the remote control. Before performing any operation, check the TV connection setting (→ page 31) and turn your car's ignition switch to "ACC" or "ON". Operations vary according to the disc. For details, refer to the guide provided with the disc.

4 E0-F02M

Power [PWR]



Press

- Turn the power on.
- The front panel indicator lights.

To turn the power off:



Press

- The front panel indicator turns off.

Note:

- Loading a disc also turns the power on.

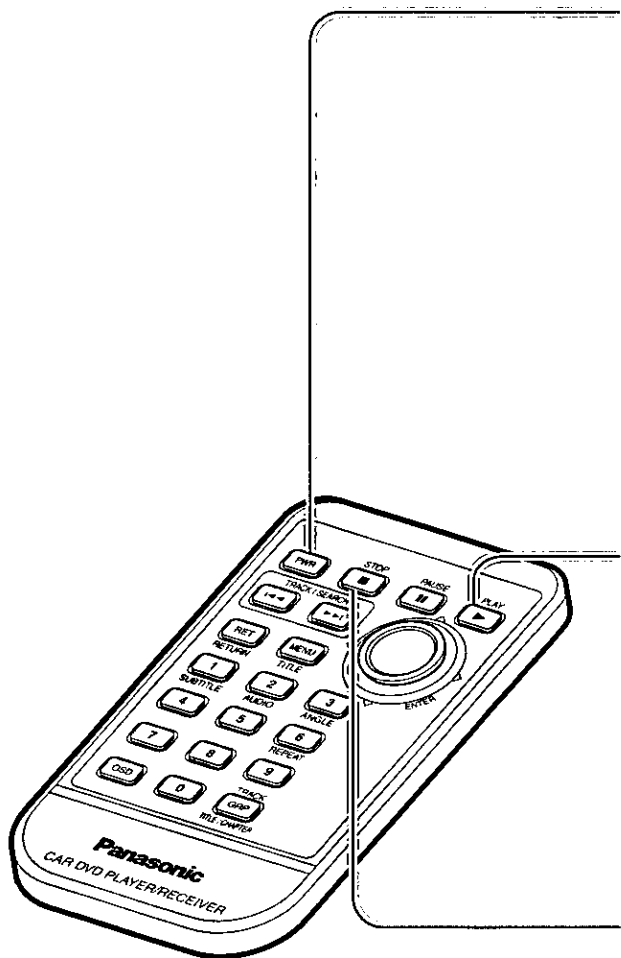

Playback [PLAY ►]



Press

- Playback starts.
- When the menu screen appears, refer to "Selecting a Menu Item." (→ Next page)

Stopping [STOP ■]

(During playback)



Press

- When play is stopped, the player records the point where [STOP ■] was pressed. (Continued playback function)
Press [PLAY ►] again, and play will resume from this point. (During Stop, hold [STOP ■] (2 seconds) to cancel continued playback.

Note:

- When using the remote control, face the remote control toward the remote control signal receiver. (→ page 12)

Basic Disc Operations

Selecting a Menu Item



Some DVD discs have unique menu structures called DVD menu. Although the DVD menu's contents and operation differ from disc to disc, the following explains basic operation when this feature is used.

DVD

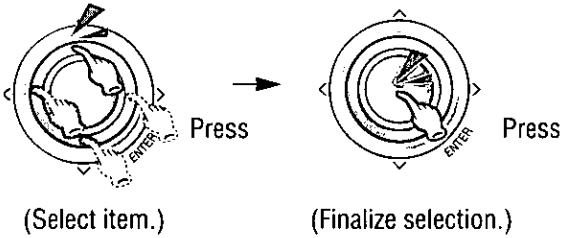

Example)

DVD MENU
1 SUBTITLE
2 AUDIO
3 ANGLE

To return to the previous menu screen:

DVD/Video CD with "playback control"

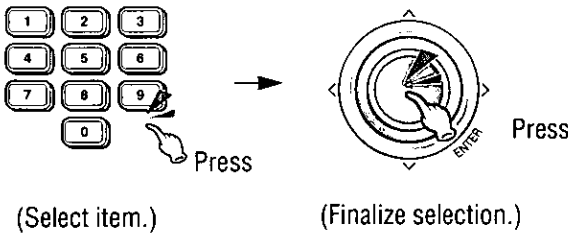

Example)

Select your favorite music
1. Love Supremes
2. Impressions
3. In a sentimental mood
Number:

To input the number again:



Notes:

- With some discs the menu screen may not appear even when play is commenced. For details, refer to the guide provided with the disc.
- Pressing [▶▶] [◀◀] while a video CD with playback control is being played may cause you to return to the menu screen.
- Operations vary according to the disc. For details, refer to the guide provided with the disc.
- Only a message as shown right is displayed on the DVD/Video CD screen while driving the car. Only audio is enabled.

Warning

When driving please enjoy sound only

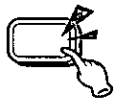

Indicates pressing a button.



Indicates pressing a button for an extended period of time.



Indicates pressing a button at its center.

Fast Forward/Fast Backward



DVD video/Video CD

Forward

Regular speed

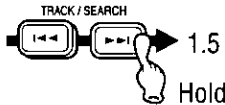

1.5 times

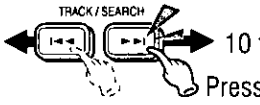

10 times



20 times

Backward

Regular speed

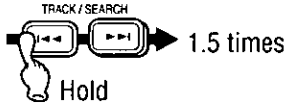

1.5 times



10 times



20 times

CD

Forward

Regular speed



20 times

Hold

Backward

Regular speed



20 times

Hold

To resume normal playback:



Press

Go to Beginning

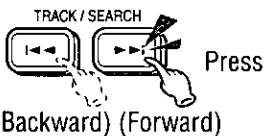

(Backward) (Forward)

Note:

- When playing a DVD video, there are cases where it is not possible to return to the start of a chapter that spans 2 titles.

- Each time one of these buttons is pressed, the player jumps to the start of the appropriate track (chapter).
- If the backward button is pressed once, the player returns to the start of the track (chapter) that is currently being played.

Basic Disc Operations (continued)

7 30-FO20

Pause

(During playback)

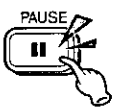
 Press • The playback pauses.

To resume normal playback:

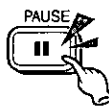
 Press or  Press

Icons: DVD VIDEO, VIDEO CD, CD

Slow Playback

① (During playback)

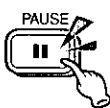
 Press

②  Hold (0.5 second)

• Playback is at about 1/3 normal speed.

To pause:

 Press

To resume normal playback:

 Press

Note:

- Reverse slow playback is not possible.

Icons: DVD VIDEO, VIDEO CD

Repeat

Chapter/Track Repeat

(During playback)

 Hold (2 seconds)

“Repeat” is displayed .

To resume normal playback:

 Hold (2 seconds)

DVD video
The chapter that is currently being played repeats.

Video CD/CD
The track that is currently being played repeats.

Note:

- The repeat mode is also cancelled if: [◀◀], [▶▶] or [■] is pressed, the disc is ejected.

Icons: DVD VIDEO, VIDEO CD, CD

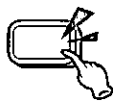

Indicates pressing a button.



Indicates pressing a button for an extended period of time.

Starting Playback from a Specific Track/Title/Chapter



① (During playback)

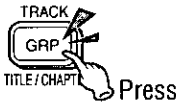

Press

Select the input mode.

DVD

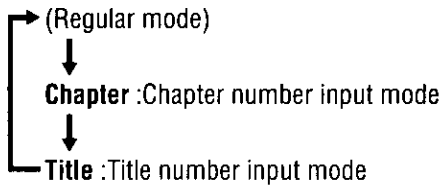

CD

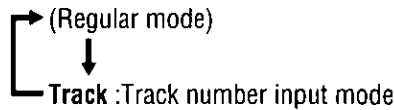

②

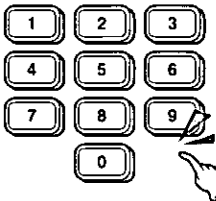

Press

Input the desired track/title/chapter number.

To input the number again:



Press

Note:

- If a non-existent track/title/chapter number is input and entered, the command is invalid and the display returns to regular mode.

Title, Chapter (DVD)

DVDs are divided into some large sections (titles) or some small sections (chapters). Each section is numbered; these numbers are called "Title number" or "Chapter number".

Title 1			Title 2	
Chapter 1	Chapter 2	Chapter 1

③

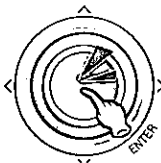

Press

- Playback starts.

Track (CD)

CDs are divided into some sections (tracks). Each section is numbered; these numbers are called "Track number".

Track 1	Track 2	Track 3	Track
---------	---------	---------	-------------

Basic Disc Operations (continued)

© 2004 SONY ELECTRONICS INC.

On-Screen Displays (OSD)



(During playback)



Press

Each time the button is pressed:

ON (default) ↔ OFF

- In the case of CD, the On-Screen Display cannot be turned off.

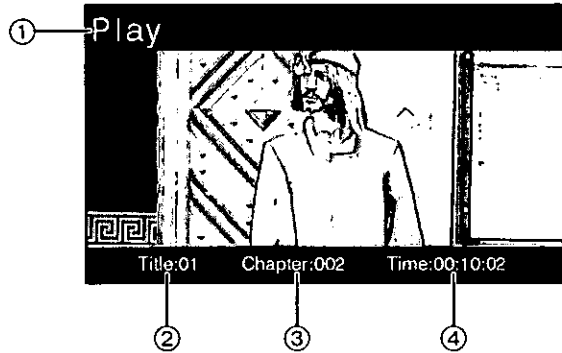

① Current Operation Mode

This indicates the operation that is currently being performed.
(Loading, Eject, Play, Pause, Stop, FF, REW, Still, Repeat, Slow Play)

② Title Number (DVD only)

This displays the number of the title that is currently being played.

③ Chapter Number (DVD only)

This displays the number of the chapter in the title that is currently being played.

Track Number (CD only)

This displays the number of the track that is currently being played.

④ Playback Time

This displays how much time has elapsed since the start of playback.

[CD only]

The display automatically differs according to whether CD-TEXT is present.

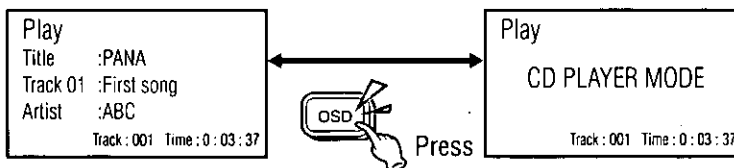

(“No CD-Text” appears for discs without CD-TEXT.)

Notes:

- Each display may sometimes show “---”. This is not a malfunction.
- The On-Screen Display may not be displayed properly when the display size (Aspect) of the connected display unit is set to “ZOOM”. In this case, select the other display size type: NORMAL, JUST or FULL.



Indicates pressing a button.



Indicates pressing a button for an extended period of time.

DVD Menu



Use this menu during playback to select content, audio, subtitles, etc., from a menu (the DVD menu) that is unique to each disc.

① (During playback)



- The DVD menu appears on the screen. (Pressing this button again causes playback to start at the scene from which the DVD menu was called.)

Example)

DVD MENU
1 SUBTITLE
2 AUDIO
3 ANGLE

To return to the previous menu screen:



Note:

- DVD menu content and operations depend on the disc. For details, refer to the guide provided with your disc.

②



(Select item.)

Press

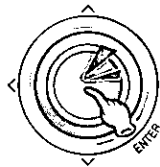

(Finalize selection.)

Press

Title Menu



If the DVD has multiple titles recorded on it, it is possible to select the preferred title from the title menu to start playback.

① (During playback)

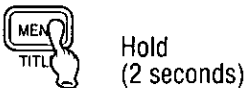

Example)

TITLE MENU	
Rivers	Castles
Lovers	Woods

- The title menu appears on the screen. (Pressing this button again causes playback to start at the scene from which the title menu was called.)

②



(Select item.)

Press

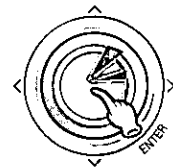

(Finalize selection.)

Press

Switching the Subtitle Language



It is possible to change the subtitle language during play if the multiple languages are recorded on the disc.

(During playback)



Hold (2 seconds)



- When the button is held down, the subtitle language changes.
- Initially, the subtitle language is the language that is set in the initial settings. (If this language has not been recorded, the language that is displayed is determined by the disc.)

Notes:

- The language number disappears if no operation is performed for 5 seconds.
- The number of subtitle languages depends on the disc.
- It may not be possible to switch the subtitles unless the unit is at the DVD menu (⇒ page 19) or is at the initial settings (⇒ page 22).
- There may be a brief delay before the subtitles appear.

Switching the Audio Language



It is possible to change the audio language during play if multiple audio languages are recorded on the disc.

(During playback)



Hold (2 seconds)



- When the button is held down, the audio language changes.

Notes:

- The language number disappears if no operation is performed for 5 seconds.
- The number of audio languages depends on the disc. (Some discs have only one language.)
- It may not be possible to switch languages unless the unit is at the DVD menu or is at the initial settings (⇒ page 22).

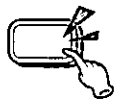

Indicates pressing a button.



Indicates pressing a button for an extended period of time.

Switching the Angle



For DVDs which contain scenes which have been shot simultaneously from a number of different angles the same scene can be viewed from each of these different angles during play.

(During playback)



Hold
(2 seconds)

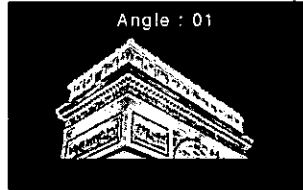

- When the button is held down, the angle changes.

Notes:

- The angle number disappears if no operation is performed for 5 seconds.

Switching between Stereo and Monaural



It is possible to switch the audio between stereo sound and monaural sound (L or R).



Hold
(2 seconds)

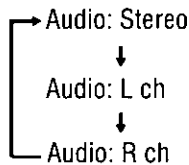

- When the button is held down, the mode is switched between stereo and monaural.

- The audio channel display disappears if no operation is performed for 5 seconds.
- When either "L ch" or "R ch" is selected, the left or right channel audio is output on both the left and right speakers.

Changing the Initial Settings

The settings for the language, display, etc. can be changed.

Basic

1 Select the Menu.

(while stopped or No disc)



The initial setting screen is displayed.

<Main Menu>	
1. Menu Language	: English
2. Subtitle Language	: English
3. Audio Language	: English
4. TV Aspect	: 16:9
5. TV Mode (4:3)	: Pan&Scan
6. On-Screen Messages	: ON
7. Audio Output Level	: 3
8. D. Range Compression	: OFF
0:Exit	

2 Select the item.

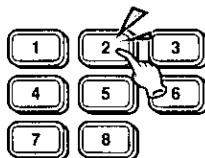

Press

(Example: 2 Subtitle Language)

3 Make Settings.

(→ pages 23–25)

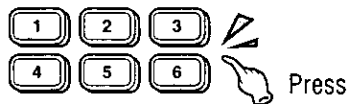

Press

4 Finish the Initial Settings.



Press

- The setting is completed.

The settings are not reflected unless "0:Exit" is used to exit the initial setting screen.

Notes:

- After the initial settings have been changed and entered, the player returns to the start of the disc and begins playback.
- When the disc has predetermined language or other settings, the initial settings are not reflected.

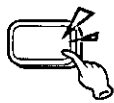

Indicates pressing a button.

3 Make Settings.

1. Menu Language



- | | |
|------------|--|
| 1. English | 4. Other
(See below) |
| 2. French | |
| 3. Spanish | 5. Return
(The display returns to Main Menu.) |

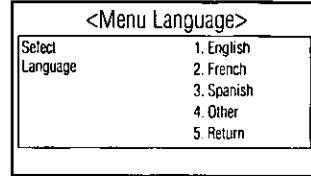

2. Subtitle Language



- | | |
|------------|--|
| 1. English | 4. Other
(See below) |
| 2. French | |
| 3. Spanish | 5. Disp Off
(Subtitle language is not displayed.) |
| | 6. Return
(The display returns to "Main Menu".) |

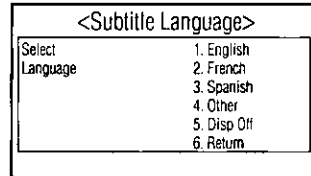

Note:

- A disc supporting closed captioning and subtitles may overlap each other on the screen. In this case, turn the subtitle off.

3. Audio Language



- | | |
|------------|--|
| 1. English | 4. Other
(See below) |
| 2. French | |
| 3. Spanish | 5. Return
(The display returns to "Main Menu".) |

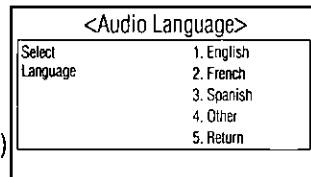

In "Other" cases (Menu Language, Subtitle Language, Audio Language)

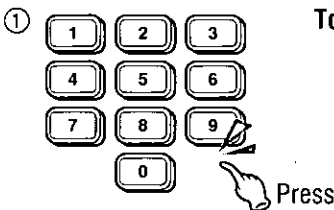

To input the number again:



(Finalize selection.)

Setting is finished and the display returns to "Main Menu".

Input the four digit language code.
(→ page 38)

Changing the Initial Settings (continued)

3 Make Settings

4. TV Aspect



- 1. 4:3 :** Use this setting when a conventional TV monitor is connected.
- 2. 16:9 :** Use this setting when a wide-screen TV monitor is connected.
 - Wide screen video can be played on the full screen
- 3. Return:** The display returns to "Main Menu".

<TV Aspect>	
Select	1. 4 : 3
TV Aspect	2. 16 : 9
	3. Return

5. TV Mode



TV picture mode (4:3)

Set this when playing wide-screen video on a conventional-size (4:3) TV.

- 1. Pan & Scan:** Plays wide-screen video in Pan & Scan mode (in which the left and right edges of the screen are cut off)
- 2. Letterbox:** Plays wide-screen video in Letter Box mode (in which black bands appear at the top and bottom of the screen)
- 3. Return:** The display returns to "Main Menu".

<TV Mode>	
Select	1. Pan & Scan
TV Mode	2. Letterbox
	3. Return

Note:

- If "Pan & Scan" or "Letterbox" is already set in the software, this setting is ignored.

6. On-Screen Messages



This is to select On-Screen Display messages which will be displayed when On-Screen Display is turn off by pressing [OSD].
(→ Page 18)

- 1. ON:** When the power is turned on, On-Screen Display messages such as "Play" and "Pause" will always be displayed on the screen for 5 seconds. (default)
- 2. OFF:** When the power is turned on, On-Screen Display messages such as "Play" and "Pause" will not be displayed on the screen.
- 3. Return:** The display returns to "Main Menu".

<On-Screen Messages>	
Select	1 ON
On-Screen Messages	2 OFF
	3 Return

30-FOZ
15

3 Make Settings

7. Audio Output Level



1. **1 (Minimum level)**
2. **2 (Middle level)**
3. **3 (Maximum level)** (default)
4. **Return:** The display returns to "Main Menu".

<Audio Output Level>	
Select	1. 1
Audio Output Level	2. 2
	3. 3
	4. Return

For your reference:

We recommend that you select the default when you use this player in the system configurations (➔ pages 31–33), and adjust the volume control on the display unit or stereo unit connected to this player.

In the case that sound volume is too loud when you use this player in another system configuration, select another setting to adjust the audio output level.

8. D. Range Compression



Dynamic Range Compression

By compressing the range of the playback level (the dynamic range), it is possible to maintain the impact of audio even at low volumes.

This function only works with Dolby Digital encoded material.

1. **Minimum:** Most compressed mode like TV broadcasts, etc.
2. **Standard:** Mode recommended by software creators for listening at low volumes.
3. **OFF:** Does not compress the dynamic range.
4. **Return:** The display returns to "Main Menu".

<D.Range Compression>	
Select	1 Minimum
D.Range Compression	2 Standard
	3 OFF
	4 Return

Note:

- When it is difficult to hear comparatively quiet sounds (such as movie dialogue), setting "Minimum" will make those sounds easier to hear.

Installation



WARNING

The installation information is designed for experienced installers and is not intended for non-technical individuals. It does not contain warnings or cautions of the potential dangers involved in attempting to install this product.

Any attempt to install this product in a motor car by anyone other than a qualified installer could cause damage to the electrical system and could result in serious personal injury or death.

□ Overview

This product should be installed by a professional. However, if you plan to install this unit yourself, your first step is to decide where to install it. The instructions in these pages will guide you through the remaining steps:

(Please refer to the "WARNING" statement above.)

- Identify and label the car wires.
- Connect the car wires to the wires of the power connector.
- Check the operation of the unit.









If you encounter problems, please consult your nearest professional installer.

Caution: This unit operates with a 12 V DC negative ground auto battery system only. Do not attempt to use it in any other system. Doing so could cause serious damage.

Before you begin installation, look for the following items which are packed with your unit.

- **Warranty Card**...Fill this out promptly.
- **Panasonic Servicenter List for Service Directory**...Keep for future reference in case the unit needs servicing.

□ Installation Hardware

No.	Item	Diagram	Q'ty
①	Tapping Screws (5 mm ϕ × 16 mm)		4
②	Screw with Washers (5 mm ϕ × 6 mm)		4
③	Remote Control Signal Receiver (including Double-Sides Tape)		1
④	Power Connector		1
⑤	Remote Control Unit		1
⑥	Battery (CR2025)		1
⑦	L-Shaped Brackets		2
⑧	Clamp Connector		1
⑨	Cord Clamp		1

❑ Required Tools

You'll need a screwdriver, and the following:

12 V DC Test Bulb Electrical Tape Side-cut pliers



❑ Identify All Leads

The first step in installation is to identify all the car wires you'll use when hooking up your sound system. As you identify each wire, we suggest that you label it using masking tape and a permanent marker. This will help avoid confusion when making connections later.

Note: Do not connect the power connector to the unit until you have made all connections. If there are no plastic caps on the stereo hooking wires, insulate all exposed leads with electrical tape until you are ready to use them. Identify the leads in the following order.

Power Lead

If your car has a radio or is pre-wired for one:

Cut the connector wires one at a time from the plug (leaving the leads as long as possible) so that you can work with individual leads.

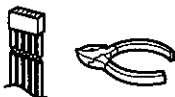

Turn the ignition on to the accessory position, and ground one lead of the test bulb to the chassis. Touch the other lead of the test bulb to each of the exposed wires from the cut radio connector plug. Touch one wire at a time until you find the outlet that causes the test bulb to light. Now turn the ignition off and then on. If the bulb also turns off and on, that outlet is the car power lead. If your car is not wired for an audio unit: Go to the fuse block and find the fuse port for radio (RADIO), accessory (ACC), or ignition (IGN).

Battery Lead

If your unit has a yellow lead, you will need to locate the car's battery lead. Otherwise you may ignore this procedure. (The yellow battery lead provides continuous power to maintain a clock, memory storage, or other function.)

If your car has a radio or is pre-wired for one:

With the ignition and headlights off, identify the car battery lead by grounding one lead of the test bulb to the chassis and checking the remaining exposed wires from the cut radio connector plug.

If your car is not wired for an audio unit:

Go to the fuse block and find the fuse port for the battery which is usually marked BAT.

Installation (continued)

□ Connect All Leads

Now that you have identified all the wires in the car, you're ready to begin connecting them to the DVD player wires. The wiring diagram (→ pages 31–33) shows the proper wiring and color coding of the leads.

We strongly recommend that you test the unit before making a final installation.

You can set the unit on the floor and make temporary connections to test the unit. Use electrical tape to cover all exposed wires.

Important: Connect the red power lead last, after you have made and insulated all other connections.

Ground

Connect the black ground lead of the power connector to the metal car chassis.

Battery

Connect the yellow battery lead to the correct radio wire or to the battery fuse port on the fuse block.

Power

Connect the red power lead to the correct power cord according to your system configuration by referring to the wiring diagram.

If the unit functions properly with all these connections made, disconnect the wires and proceed to the final installation.

□ Final Installation

Lead Connections

Connect all wires, making sure that each connection is insulated and secure. Bundle all loose wires and fasten them with tape so they won't fall down later.

Congratulations! After making a few final checks, you're ready to enjoy your mobile DVD player.

□ Final Checks

1. Make sure that all wires are properly connected and insulated.
2. Turn on the ignition to check the unit for proper operation.

If you have difficulties, consult your nearest authorized professional installer for assistance.

□ Preparation

- We strongly recommend that you wear gloves for installation work to protect yourself from injuries.
- Disconnect the cable from the negative ⊖ battery terminal (see caution below).
- Unit should be installed in a horizontal position with the front end up at a convenient angle, but not more than 30°.

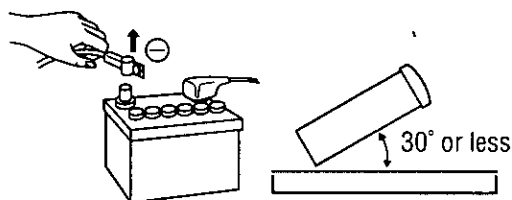

Caution: Do not disconnect the battery terminals of a car with a trip or navigational computer since all user settings stored in memory will be lost. Instead take extra care with installing the unit to prevent shorts.

□ When installing the unit with the L-Shaped Brackets

a) Attach the L-Shaped Brackets ⑦ on both sides of unit with the Screw with Washers ②.

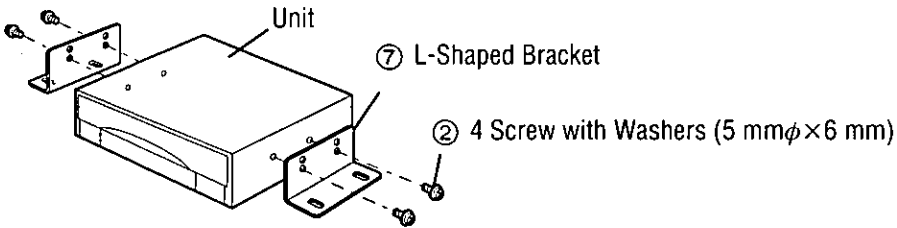

b) Install the unit with Tapping Screws ①.

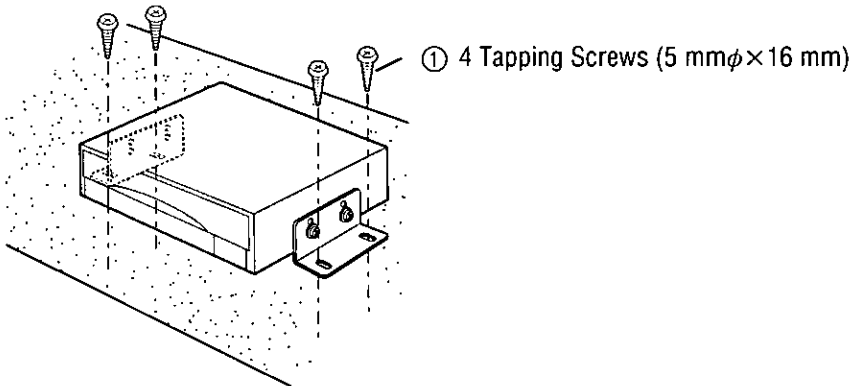

Cautions:

- All other installation methods require the use of dedicated metal fittings. Consult with a qualified servicing engineer or your dealer if other methods are required.
- When drilling holes in the car, make sure that you do not damage any pipes or wiring on the underside of the car.
- When installing the unit, make sure that the cord is positioned in a location where it will not be pinched or damaged when the seat slides forward or backward.

Wiring Connections

Cautions:

- This product is designed to operate of a 12 V, negative ground battery system.
- To prevent damage to the unit, be sure to follow the connection diagram below.
- Remove approx. 1/4" (5 mm) of protective covering from the ends of the leads before connecting.
- Do not insert the power connector into the unit until the wiring is completed.
- Be sure to insulate any exposed wires from a possible short-circuit from the car chassis. Bundle all cables and keep cable terminals free from touching any metal parts.
- Note that if your car has a driving computer or a navigation computer, disconnecting the battery cables may cause the contents of memory for these computers to be lost.
- The parking brake connection should be connected by a professional installer, if possible. In case of difficulty, please consult your nearest authorized Panasonic Servicenter.

□ Connecting the parking brake connection lead

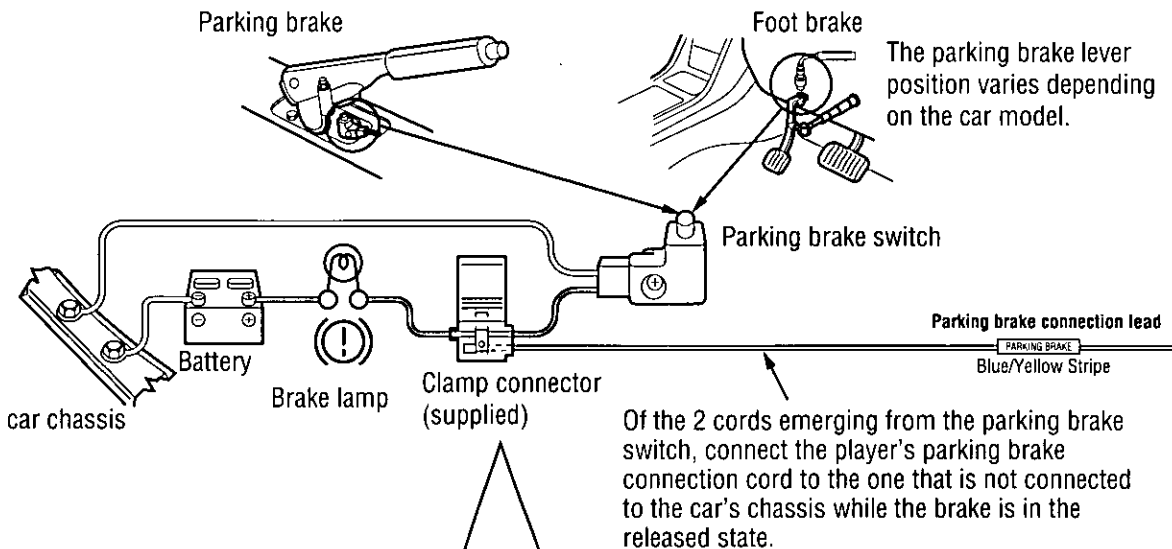

Connecting the Clamp Connector ⑧

- Attach the clamp connector to the vehicle cord at a suitable position.
 - Note that if the cord being clamped onto is too thin (0.3 mm^2 or less), the connection may not be adequate.
- 1 Push the end of the side brake cord into the hole on the clamp connector.
Place the vehicle cord into the groove in the clamp connector.
 - 2 While making sure that the cords do not slip out of the clamp connector, press the element down with a pair of pliers.
 - 3 Close the cover until it snaps shut.

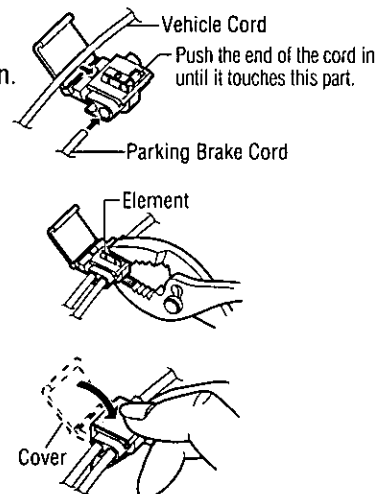

Wiring diagram

Basic system configuration

Attaching the remote control signal receiver

Double-sided tape for the remote control signal receiver

Remote control signal receiver ③

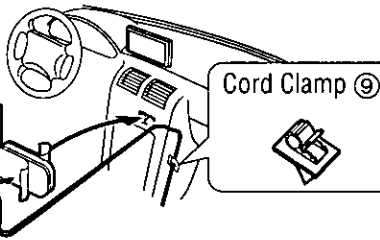

Accessories for use

No.	Item	Q'ty
③	Remote Control Signal Receiver	1
④	Power Connector	1
⑨	Cord Clamp	1

CX-DV700U (Rear)

VIDEO OUT AUDIO OUT Not Used
POWER DIGITAL OUT REMOTE IN

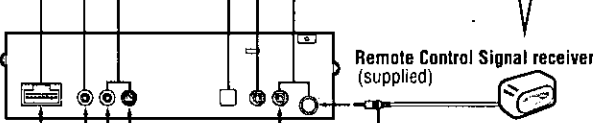

Remote Control Signal receiver (supplied)

When connecting or disconnecting the cord, be absolutely sure to take hold of the molded part of the plug (and not the cord itself) and proceed.

By performing this connection, remote control signals can be received by the Display Unit.
(Do not connect the Remote Control Signal Receiver when this connection has been performed.)

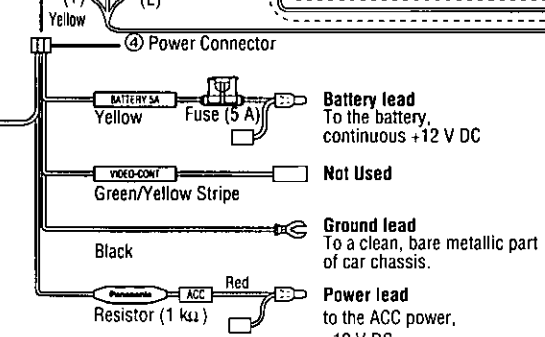

When connected to the lead colored in dark blue of the Panasonic CD receiver or cassette receiver having an AUX-IN input terminal, instead of connecting to the ACC power source, the power of unit can be linked to that of receiver.

Display Unit

(Be sure to install the display unit at least 1m away from the controller unit.)

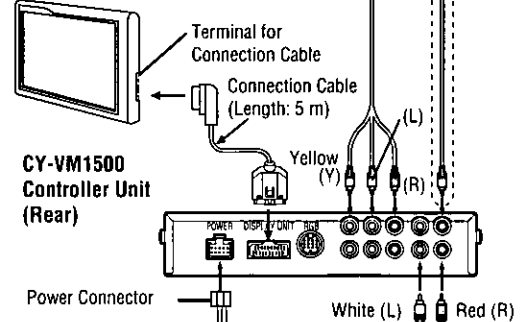

CX-VM1500 Controller Unit (Rear)

Power Connector White (L) Red (R)

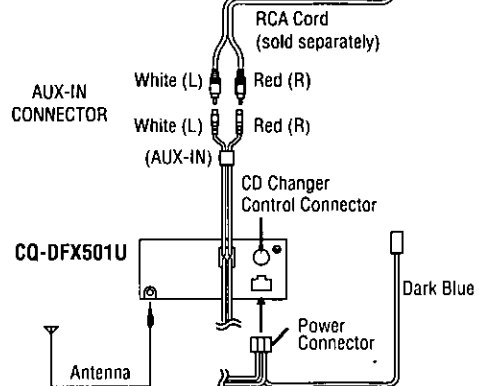
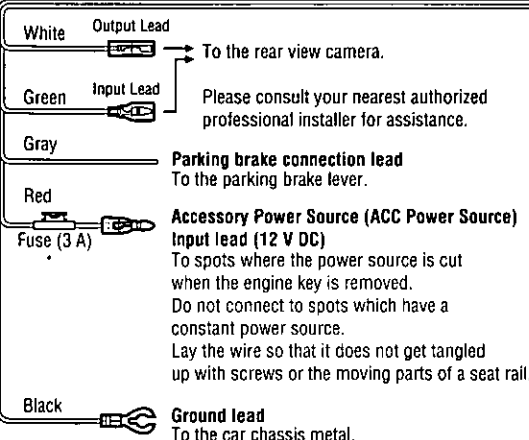

230-022
 22

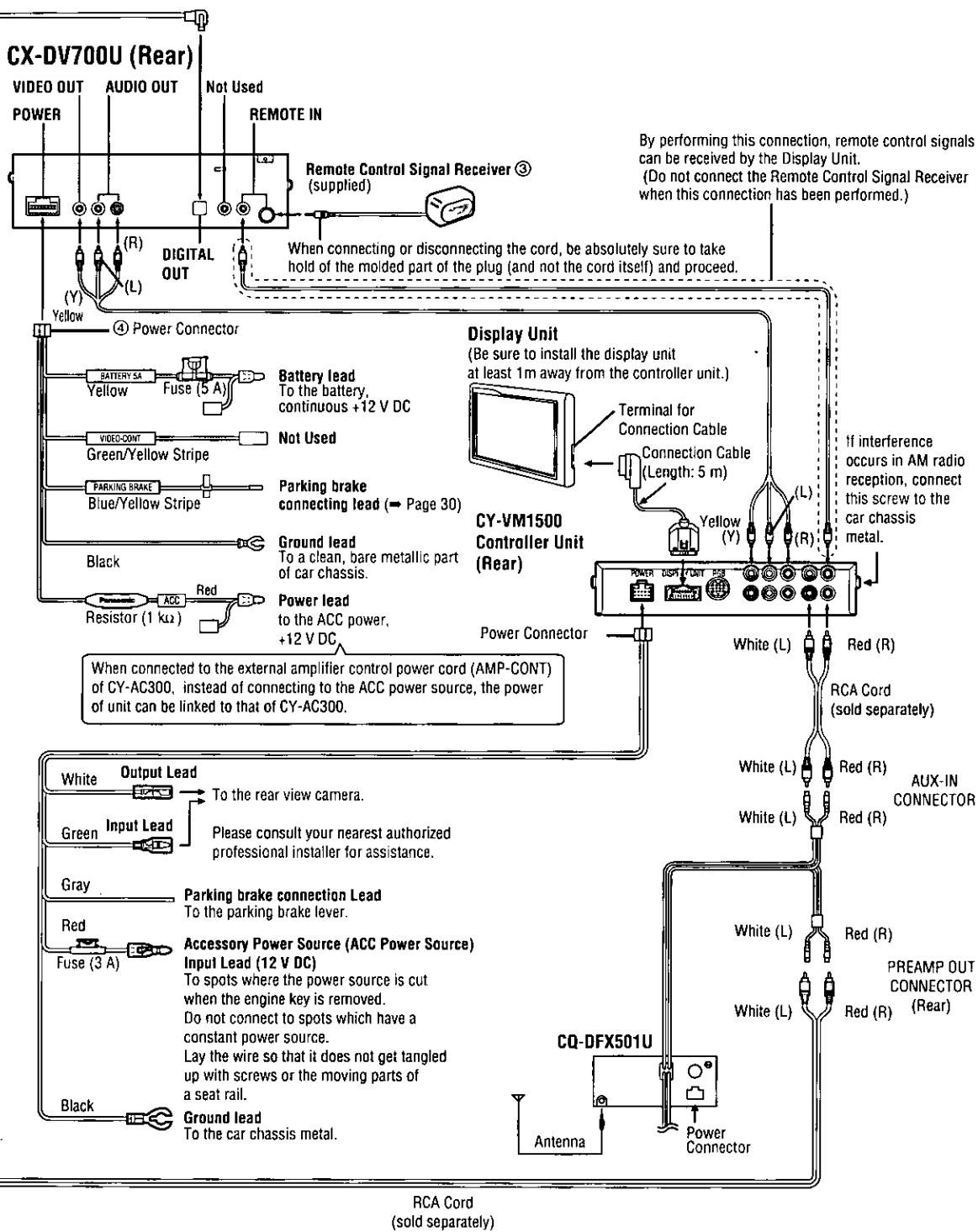

Troubleshooting

Preliminary Steps

Check and take steps as described in the tables below.

If You Suspect Something Wrong

Immediately switch power off.

Disconnect the power connector and check that there is neither smoke nor heat from the unit before asking for repairs. Never try to repair the unit yourself because it is dangerous to do so.

Cautions:

- Do not use the unit if it malfunctions or if something is wrong.
- Do not use the unit in abnormal condition, for example, without sound, or with smoke or foul smell, can cause ignition or electric shock. Immediately stop using it and call the store where you purchased it.

Troubleshooting Tips

Trouble	Cause/Step	Page
<ul style="list-style-type: none"> • Play fails to start even when PLAY is pressed. • Play starts but then stops immediately. 	<ul style="list-style-type: none"> • Condensation has formed: wait about 1 to 2 hours to allow the player to dry out. • This player cannot play discs other than DVDs, Video CDs and CDs. • The disc may be dirty and may require cleaning. • Ensure that the disc is installed with the label side up. 	<p>–</p> <p>10</p> <p>37</p> <p>12</p>
No picture.	<ul style="list-style-type: none"> • Ensure that the player is connected properly. • Ensure that the input setting of the connected display unit is made correctly. 	<p>31-33</p> <p>31-33</p>
No sound from the external speakers of the stereo system or other equipment.	<ul style="list-style-type: none"> • Ensure that the player is connected properly. • Ensure that the input settings for the stereo system are correct. 	<p>31-33</p> <p>31-33</p>
No key operation is effective.	<ul style="list-style-type: none"> • Some operations may be prohibited by the disc. • Two REMOTE IN connectors are connected. 	<p>14</p> <p>31,33</p>
No menu play of Video CD.	<ul style="list-style-type: none"> • This function works only with Video CDs with playback control. 	14, 39
Picture is distorted during fast forward or fast backward.	<ul style="list-style-type: none"> • The picture will be somewhat distorted at times: this is normal. 	–
No subtitles.	<ul style="list-style-type: none"> • Subtitles appear only with discs which contain them. 	20
Alternative audio soundtrack (or subtitle) languages fail to be selected.	<ul style="list-style-type: none"> • An alternative language is not selected with discs which do not contain more than one language. • In the case of some discs, the alternative language cannot be selected by switching the audio subtitle language. Try selecting it from the DVD menu if one is available. 	<p>20</p> <p>19</p>

Troubleshooting Tips (continued)

Trouble	Cause/Step	Page
Angle cannot be changed.	<ul style="list-style-type: none"> This function is dependent on software availability. Even if a disc has a number of angles recorded, these angles may be recorded for specific scenes only. 	21
Audio and/or subtitle language is not the one selected at the initial settings.	<ul style="list-style-type: none"> If the audio and/or subtitle language does not exist on the DVD, the language selected at the initial settings will not be seen/heard. 	20
No 4:3 (16:9) picture.	<ul style="list-style-type: none"> Choose the correct setup "TV Aspect" item which matches the TV set used. 	24
No On-Screen Display.	<ul style="list-style-type: none"> The "OFF" setting is selected at "On-Screen Messages": select "ON". 	24
The menu is not displayed in the preferred language.	<ul style="list-style-type: none"> Confirm the setting at the menu of "Subtitle Language". 	20
The sound volume level is too low or too high.	<ul style="list-style-type: none"> Adjust the output level setting at the menu of "Audio Output Level". 	25

If the unit begins to operate malfunctionally

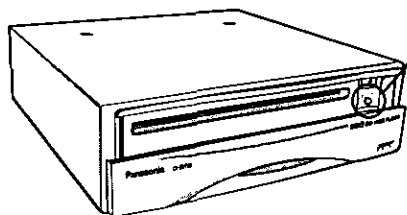

Reset Switch

When you press this switch with a tough pointed object, the initial setting is restored after irregular recovery. And, all your settings will be canceled.

Caution:

Press this switch when any operation buttons do not work. If the unit does not become restored even after pressing the switch, contact your nearest Panasonic Servicenter for service.

Error Display Messages

Error Display	Cause/Step	Page
<p>Playback Error Please eject.</p>	<p>Appears on the display when the disc is dirty, scratched or upside down, and when the disc cannot be played with this player. Check the disc by ejecting it.</p>	37
<p>This disc may not be played in your region. Please eject.</p>	<p>Appears on the display when the DVD disc with Region No. other than "1" or "ALL" is played. Confirm the disc on which the Region No. is "1" or "ALL".</p>	10
<p>This type of disc cannot be played. Please eject.</p>	<p>Appears on the display when a PAL system DVD is played. Confirm that the system for the disc is NTSC.</p>	10
<p>Mechanical Error Please eject.</p>	<p>Appears on the display when the playback mechanism is seriously damaged. In this case, eject the disc and contact your nearest authorized Panasonic Servicenter for service.</p>	-

Maintenance

Your product is designed and manufactured to ensure a minimum of maintenance. Use a soft cloth for routine exterior cleaning. Never use benzine, thinner or other solvents.

Product Servicing

If the suggestions in the charts do not solve the problem, we recommend that you take it to your nearest authorized Panasonic Servicenter. The product should be serviced only by a qualified technician.

Replace the Fuse

Use fuses of the same specified rating (5 amps). Using different substitutes or fuses with higher ratings, or connecting the product directly without a fuse, could cause fire or damage to the unit.

If the replacement fuse fails, contact your nearest Panasonic Servicenter for service.

27
 28-703E

Maintenance

Care of the Unit

☐ Cleaning this Unit

Use a dry, soft cloth to wipe.

☐ Caution on Cleaning

Never use solvents such as benzine, thinner as they may mar the surface of the unit.

Notes on Disc

How to hold the disc

- Do not touch the underside of the disc.
- Do not make scratches on the discs.
- Do not bend disc.
- When not in use, keep disc in the case.

Do not use irregular shaped discs.

Do not leave discs on the following places:

- Direct sunlight
- Near car heaters
- Dirty, dusty and damp areas
- Seats and dashboards

Disc cleaning

Use a dry, soft cloth to wipe from the center outward.

Caution on new discs

A new disc may have rough edges on its inner and outer perimeter. These may cause malfunction. Remove the rough edges using a pencil, etc.

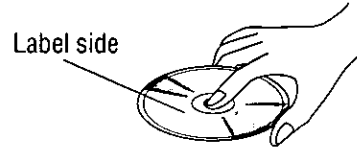

Do not use irregular shaped discs.

<Right>



<Wrong>

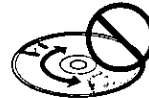

Rough edge

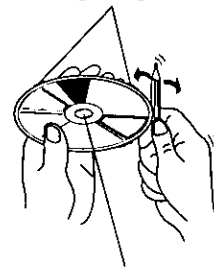

Rough edge

Language Code List

How to input the language code, refer to page 23.

Code	Language Name
6565	Afar
6566	Abkhazian
6570	Afrikaans
6577	Ameharic
6582	Arabic
6583	Assamese
6588	Aymara
6590	Azerbaijani
6665	Bashkir
6669	Byelorussian
6671	Bulgarian
6672	Bihari
6678	Bengali; Bangla
6679	Tibetan
6682	Breton
6765	Catalan
6779	Corsican
6783	Czech
6789	Welsh
6865	Danish
6869	German
6890	Bhutani
6976	Greek
6978	English
6979	Esperanto
6983	Spanish
6984	Estonian
6985	Basque
7065	Persian
7073	Finnish
7074	Fiji
7079	Faroese
7082	French
7089	Frisian
7165	Irish
7168	Scots Gaelic
7176	Galician
7178	Guarani
7185	Gujarati
7265	Hausa
7273	Hindi
7282	Croatian
7285	Hungarian

Code	Language Name
7289	Armenian
7365	Interlingua
7378	Indonesian
7383	Icelandic
7384	Italian
7387	Hebrew
7465	Japanese
7473	Yiddish
7487	Javanese
7565	Georgian
7575	Kazakh
7576	Greenlandic
7577	Cambodian
7578	Kannada
7579	Korean
7583	Kashmiri
7585	Kurdish
7589	Kirghiz
7665	Latin
7678	Lingala
7679	Laothian
7684	Lithuanian
7686	Latvian, Lettish
7771	Malagasy
7773	Maori
7775	Macedonian
7776	Malayalam
7778	Mongolian
7779	Moldavian
7782	Marathi
7783	Malay
7784	Maltese
7789	Burmese
7865	Nauru
7869	Nepali
7876	Dutch
7879	Norwegian
7982	Oriya
8065	Panjabi
8076	Polish
8083	Pashto, Pushto
8084	Portuguese
8185	Quechua

Code	Language Name
8277	Rhaeto-Romance
8279	Romanian
8285	Russian
8365	Sanskrit
8368	Sindhi
8372	Serbo-Croatian
8373	Singhalese
8375	Slovak
8376	Slovenian
8377	Samoaan
8378	Shona
8379	Somali
8381	Albanian
8382	Serbian
8385	Sundanese
8386	Swedish
8387	Swahili
8465	Tamil
8469	Telugu
8471	Tajik
8472	Thai
8473	Tigrinya
8475	Turkmen
8476	Tagalog
8479	Tonga
8482	Turkish
8484	Tatar
8487	Twi
8575	Ukrainian
8582	Urdu
8590	Uzbek
8673	Vietnamese
8679	Volapük
8779	Wolof
8872	Xhosa
8979	Yoruba
9072	Chinese
9085	Zulu

Definition of Terms

Digital audio output connector (Optical)

The digital audio output connector (optical) converts electrical signals into optical signals and transfers them to the amplifier. Consequently, it has a number of features including its immunity from electrical interference from external sources and its ability to prevent the generation of noise and its minimal effect on the external environment.

Dolby Digital

Dolby Digital is a digital sound compression technique developed by the Dolby Laboratories Licensing Corporation.

Supporting 5.1-channel surround sound, as well as stereo (2-channel) sound, this technique enables a large quantity of sound data to be efficiently recorded on a disc.

Manufactured under license from Dolby Laboratories. "Dolby" and the double-D symbol are trademarks of Dolby Laboratories. Confidential unpublished works. © 1992–1997 Dolby Laboratories. All rights reserved.

Interactive DVD

An interactive DVD is DVD software which includes multiple angles, multiple plot endings, etc.

Letterbox screen

This refers to a screen on which the playback picture of wide-screen DVDs or Video CDs appears with black bands running along the top and bottom.

Linear PCM audio (LPCM)

This refers to a signal recording format used in CDs. While CDs are recorded in 44.1 kHz/ 16 bit, DVDs are recorded in 48 kHz/16 bit up to 96 kHz/24 bit, thus achieving higher quality audio than that of CDs.

MPEG

(Moving Picture Experts Group)

MPEG is an international standard format for the compression of motion video as defined by the Moving Picture Experts Group, a working committee which functions under the auspices of the International Standardization Organization and International Electrotechnical Commission. The Group established the MPEG 1 standard in 1991 and the MPEG2 standard in 1994. MPEG2 builds on MPEG1 with many improvements, and it yields a higher picture quality level.

Pan & Scan screen

This refers to a screen on which the playback picture of wide-screen DVDs or Video CDs is cut off at the left and right sides.

Playback control (Video CD)

If the Video CD has "With Playback Control" or others written on the disc surface or on the jacket, the scenes or information to be viewed (or listened to) can be selected interactively with the screen by looking at the menu shown on the screen.

In these instructions, playback using the menu screen is referred to as the "menu play" for video CDs. This player supports Video CDs with playback control.

Title, Chapter (DVD)

DVDs are divided into some large sections (titles) or some small sections (chapters). Each section is numbered; these numbers are called "Title number" or "Chapter number".

Title 1			Title 2		
Chapter 1	Chapter 2	Chapter 1	

Track (Video CD/CD)

Video CDs or CDs are divided into some sections (tracks). Each section is numbered; these numbers are called "Track number".

Track 1	Track 2	Track 3	Track
---------	---------	---------	-------------

Specifications

Supply voltage: 12 V DC (10.8 V–16 V), test voltage 14.4 V, negative ground

Current consumption: Less than 2.0 A

Signal system: NTSC 1.0 V_{p-p} 75 Ω RCA pin jack

Discs played:

- (1) DVD-VIDEO disc
 - 5" (12 cm) single-sided, single-layer
 - 5" (12 cm) single-sided, double-layer
 - 5" (12 cm) double-sided, single-layer
 - 5" (12 cm) double-sided, double-layer
 - 3" (8 cm) single-sided, single-layer
 - 3" (8 cm) single-sided, double-layer
 - 3" (8 cm) double-sided, single-layer
 - 3" (8 cm) double-sided, double-layer

(2) Compact disc (CD-DA, VIDEO CD)

5" (12 cm) disc

3" (8 cm) disc

Audio output level: 600 Ω (2 ch 2.0 V_{rms})

Audio signal

output characteristics:

- (1) Frequency response: 20 Hz–20 kHz
- (2) S/N ratio: 90 dB (IHF, A)
- (3) Wow and Flutter: Below measurable limits

Digital audio output:



Disc	Sound recording format	Optical digital audio output from connector
DVD	Dolby Digital	Dolby Digital bitstream (1–5.1 ch)
	Linear PCM (48/96 kHz 16/20/24 bit)	Linear PCM (2 ch) (48 kHz sampling/16 bit only)
Video CD	MPEG 1	No output
CD	Linear PCM	No output

Above specifications comply with EIA standards.

Note:

Specifications and design are subject to modification, without notice, due to improvements in technology.

Disques pouvant être lus

Disque	Marque (logo)	Taille du disque	Format vidéo	Code régional
DVD vidéo		12 cm (5 po)	NTSC	1 All
CD vidéo			NTSC	/
CD, CD TEXT		8 cm (3 po)		



Informations de code régional

Informations de code régional: Cet appareil est conçu et fabriqué pour répondre aux informations de code régional inscrites sur les disques DVD. Si un disque DVD a un code régional différent de celui de cet appareil, il ne peut pas être lu par cet appareil.



Le code régional pour cet appareil est "1" et "ALL".



Les disques suivants ne peuvent pas être lus sur cet appareil:

- DVD-Audio
- DVD-ROM
- SVCD
- CD-RW
- disques vidéo Divx
- Les disques enregistrés en format PAL, divers
- DVD avec un code régional autre que "1" ou "ALL"
- DVD-R
- VSD
- SACD
- DVD-RAM
- CVD
- CD photo
- CD-EXTRA (seule la lecture audio est possible)
- DVD+RW
- CD-G
- CD-R
- dts DVDs
- CD-ROM
- dts CDs
- CDV

Les données sur les CD photo et CD-R pourraient être endommagées si leur lecture est tentée sur ce lecteur.

Même si vous faites la lecture d'un CD dts, la sortie du son normal n'est pas possible.

Signification des symboles



Indique les types de disque compatibles.

Lorsque "⊘" s'affiche.

L'entrée n'est pas possible parce qu'une langue audio, une langue de sous-titres ou un numéro d'angle non enregistré sur le disque a été sélectionné, ou parce que l'utilisateur a essayé d'effectuer une opération non prise en charge par l'appareil.

FRANÇAIS 1

Préparation de la télécommande

Simple

Installation de la pile plate (Mise en place et remplacement des piles)

1. Retirez le porte-pile.

Tirez sur porte-pile par la partie B en poussant la partie A dans le sens indiqué par la flèche.

2. Installez la pile sur le porte-pile.

Mettez la pile neuve en place en vous assurant que le signe (+) se trouve sur le dessus, tel qu'indiqué sur l'illustration.

3. Réinsérez le porte-pile.

Repoussez le porte-pile jusqu'à sa position d'origine.

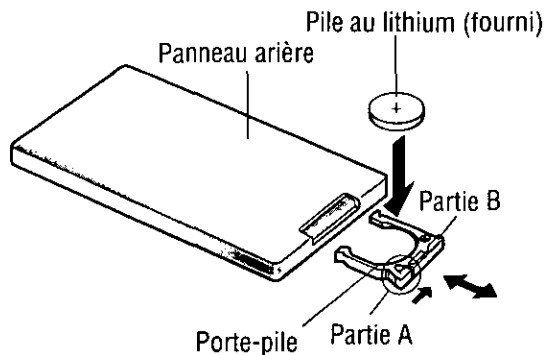

Remarques sur la pile

Remplacez la pile dès les premiers signes d'affaiblissement.

Données techniques:

- Type de pile : Pile au lithium Panasonic (CR2025) (fourni)
- Durée de vie: Environ 6 mois lors d'une utilisation normale (à température ambiante normale)

Précaution:

- Une utilisation inadéquate de la pile peut causer une surchauffe, une explosion ou une ignition d'allumage pouvant provoquer des blessures ou un incendie. Les fuites de la pile peuvent endommager l'appareil.
- Ne démontez pas la pile ni provoquer de court-circuit. Ne jetez pas la pile au feu.
- Afin de prévenir tout risque d'accident, conserver les piles hors de portée des enfants.
- Lors du rejet des piles, observer les règlements y afférents.

Les pages qui portent l'inscription "**Simple**" décrivent les fonctions et opérations de base pour chaque élément.

Opérations communes

Simple

Préparation

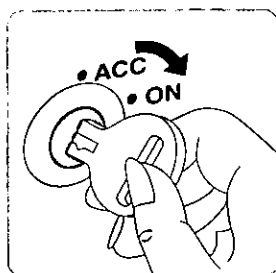

Tournez le contacteur d'allumage du véhicule sur ACC ou ON.

(L'indicateur ACC s'allume.)
Récepteur de signal de télécommande (→ page 63)



Indicateur ACC

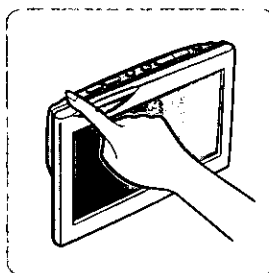

Réglez le commutateur de moniteur sur ON.

Introduction du disque

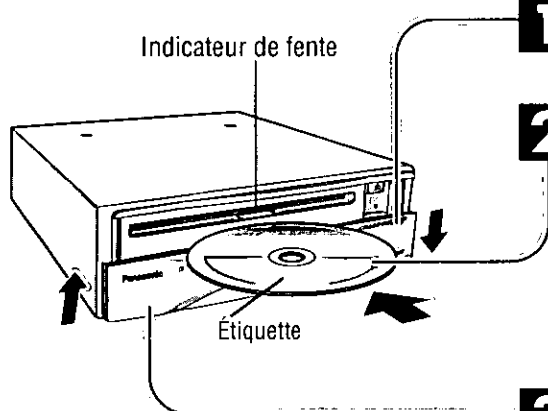

1 Glisser le couvercle.

2 Insérer le disque.

- Avant d'insérer un disque, assurez-vous d'abord qu'aucun disque n'est déjà inséré.
- L'appareil se met en MARCHE et la lecture commence automatiquement.
- L'illumination de la fente s'éteint.
- L'indicateur sur panneau avant clignote pendant que le disque se charge. (Voir ci-dessous)

3 Refermer le couvercle.

- Toujours refermer le couvercle à fond pour utiliser le lecteur.

Retrait du disque

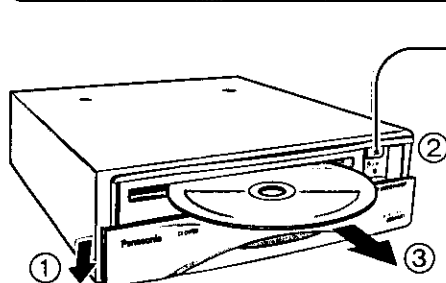

Appuyez

- L'indicateur sur panneau avant clignote.
- Il est possible d'éjecter le disque alors que l'appareil est hors tension.
- Vous pouvez éjecter un disque même lorsque ACC est désactivé en appuyant pendant une demi-seconde ou plus sur la touche d'éjection.

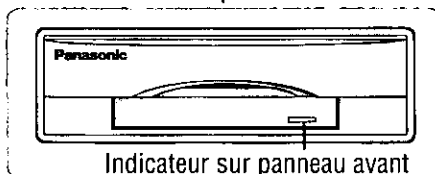

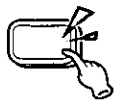

Indique qu'il faut appuyer sur une touche.

Utilisez la télécommande pour ces opérations. Avant d'effectuer une opération, vérifiez le réglage de raccordement de téléviseur (→ page 63) toute placez le contacteur d'allumage du véhicule sur "ACC" ou "ON". Les opérations varient selon le disque. Pour plus de précisions, consultez le guide fourni avec le disque.

Alimentation [PWR]



Appuyez

- Mettez l'appareil sous tension.
- L'indicateur sur panneau avant clignote.

Pour mettre l'appareil hors tension :



Appuyez

- L'indicateur du panneau avant s'éteint.

Remarque:

- L'appareil s'allume également lorsque vous chargez un disque.

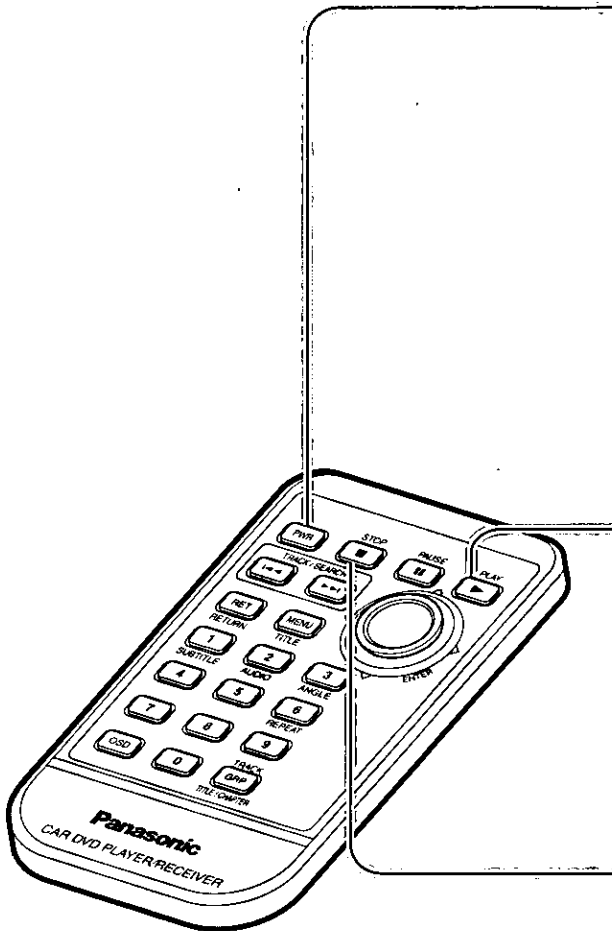

Lecture [PLAY ►]



Appuyez

- La lecture commence.
- Lorsque l'écran de menu apparaît, reportez-vous à "Sélection d'une rubrique du menu." (→ Page suivante)

Arrêt [STOP ■]

(Pendant la lecture)



Appuyez

- Lorsque la lecture est arrêtée, l'appareil enregistre le point où la touche [STOP ■] a été pressée. (Fonction de lecture continue) Appuyez de nouveau sur la touche [PLAY ►]; la lecture reprend à partir de ce point. Avec l'appareil arrêté, maintenez (2 secondes) [STOP ■] pour annuler la lecture continue.

Remarque:

- Pour utiliser la télécommande, orientez-la vers le récepteur de signal de télécommande. (→ page 44)

Fonctions de base pour les disques

Sélection d'une rubrique du menu



Certains disques DVD ont des structures de menus particulières appelées "menu DVD". Vous trouverez ci-dessous une description des opérations de base de cette fonction bien que le contenu et les opérations du menu DVD diffèrent d'un disque à l'autre.

DVD

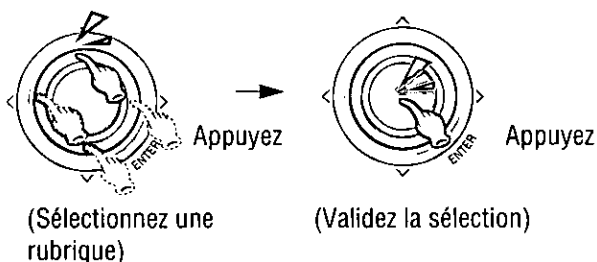

(Sélectionnez une rubrique)

(Validez la sélection)

Exemple)

MENU DVD
1 SOUS-TITRE
2 AUDIO
3 ANGLE

DVD/CD vidéo avec commande de lecture

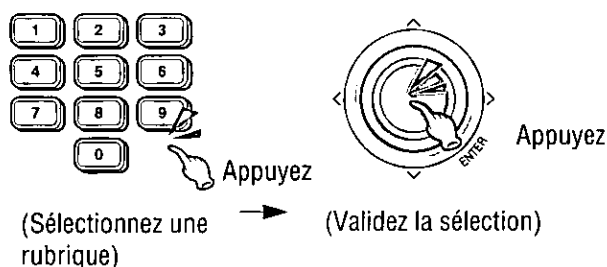

(Sélectionnez une rubrique)

(Validez la sélection)

Exemple)

Sélectionnez votre musique préférée
1. Romantique
2. Classique
3. Jazz
Number:

Pour saisir à nouveau le numéro:



Appuyez

Remarques:

- Avec certains disques l'écran de menu peut ne pas apparaître lors de la lecture. Pour plus de précisions, consultez le guide fourni avec le disque.
- Si vous appuyez sur [▶▶][◀◀] pendant la lecture d'un CD vidéo avec commande de lecture, vous pouvez être ramené à l'écran de menu.
- Les opérations varient selon les disques. Pour plus de précisions, consultez le guide fourni avec le disque.
- Quand la voiture roule, seul un message comme celui indiqué ci-contre s'affiche sur l'écran du DVD vidéo/CD vidéo. Seul le son est activé.

Warning

When driving please enjoy sound only

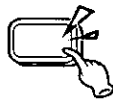

Indique qu'il faut appuyer sur une touche.



Indique qu'il faut appuyer continuellement sur une touche pendant un certain temps.



Indique la pression d'une touche en son centre.

Avance accélérée/Recul accéléré



DVD/CD vidéo

Avance

Vitesse normale



1,5 fois la vitesse normale

Maintenez une pression

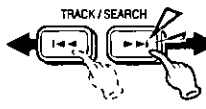

Appuyez

10 fois la vitesse normale

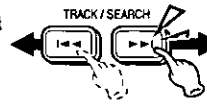

Appuyez

20 fois la vitesse normale

Retour

Vitesse normale

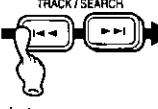

1,5 fois la vitesse normale

Maintenez une pression



Appuyez

10 fois la vitesse normale

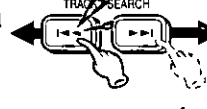

Appuyez

20 fois la vitesse normale

CD

Avance

Vitesse normale

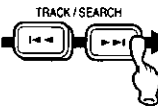

20 fois la vitesse normale

Maintenez une pression

Retour

Vitesse normale

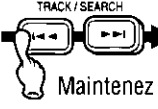

20 fois la vitesse normale

Maintenez une pression

Pour reprendre la lecture normale:



Appuyez

Retour au début



(Retour) (Avance)

Appuyez

Remarque:

- Lors de la lecture d'un DVD vidéo, il n'est pas toujours possible de revenir au début d'un chapitre couvrant 2 titres.

- À chaque pression sur l'une de ces touches, le lecteur saute au début de la plage (du chapitre) approprié(e).
- Si vous appuyez sur la touche de retour, le lecteur revient au début de la plage (du chapitre) en cours de lecture.

Fonctions de base pour les disques (suite)

Pause



(Pendant la lecture)



Appuyez • La lecture s'arrête temporairement.

Pour reprendre la lecture normale:



Appuyez

ou

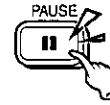

Appuyez

Lecture ralentie



① (Pendant la lecture)

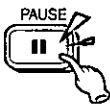

Appuyez

Pour passer en pause:

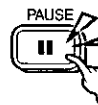

Appuyez

②



Maintenez une pression (0,5 second)

Pour reprendre la lecture normale:



Appuyez

• La lecture est à 1/3 environ de la vitesse normale.

Remarque:

• La lecture ralentie arrière n'est pas possible.

Répétition



Répétition de chapitre/plage

(Pendant la lecture)



Maintenez une pression (2 secondes)

Pour reprendre la lecture normale:



Maintenez une pression (2 secondes)

"Repeat" s'affiche.

DVD vidéo

Le chapitre en cours de lecture est répété.

CD vidéo/CD

La plage en cours de lecture est répétée.

Remarque:

• Le mode de lecture répétée s'annule également si: la touche [◀◀] ou [▶▶] est pressée; si la touche [■] est pressée, le disque est éjecté.

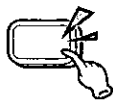

Indique qu'il faut appuyer sur une touche.



Indique qu'il faut appuyer continuellement sur une touche pendant un certain temps.

Début de la lecture depuis un (e) plage/titre/chapitre spécifique



① (Pendant la lecture)



Appuyez

Sélectionnez le mode d'entrée.

DVD

(Mode normal)

↓
Chapitre : Mode de saisie du numéro de chapitre
↓
Titre : Mode de saisie du numéro de titre

CD

(Mode normal)

↓
Plage : Mode de saisie du numéro de plage

②

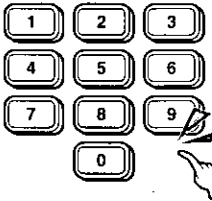

Appuyez

Saisissez le numéro de plage/titre/chapitre désiré.

Pour saisir à nouveau le numéro :



Appuyez

Remarque:

- Si vous saisissez puis validez un numéro de plage/titre/chapitre qui n'existe pas, la commande est invalide et l'affichage revient au mode normal.

Titre, Chapitre (DVD)

Les DVD sont divisés en grandes sections (les titres) et petites sections (les chapitres). Chaque section est numérotée; ces numéros sont appelés "numéro de titre" ou "numéro de chapitre".

Titre 1		Titre 2	
Chapitre 1	Chapitre 2	Chapitre 1

③

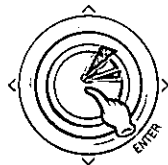

Appuyez

- La lecture commence.

Plage (CD)

Les CD sont divisés en plusieurs sections (les plages). Chaque section est numérotée; ces numéros sont appelés "numéro de plage".

Plage 1	Plage 2	Plage 3	Plage
---------	---------	---------	-------------

Fonctions de base pour les disques (suite)

Affichages à l'écran (OSD)



(Pendant la lecture)



Appuyez

Chaque fois que la touche est enfoncée :

ON (préréglage d'usine) ↔ OFF

- Avec les CD, il n'est pas possible d'invalider l'affichage à l'écran.

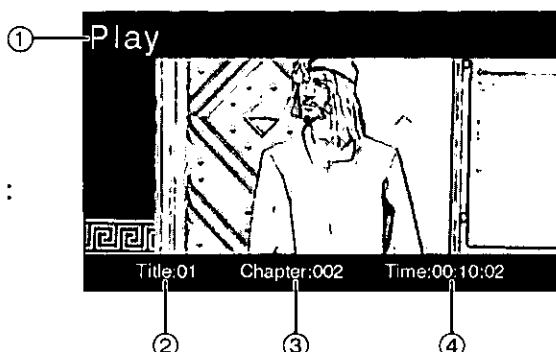

① Opération en cours

Indique l'opération actuellement en cours.

(chargement, éjection, lecture, pause, arrêt, avance accélérée, retour accéléré, arrêt sur image, lecture répétée, lecture ralentie)

② Numéro de titre (DVD uniquement)

Affiche le numéro du titre en cours de lecture.

③ Numéro de chapitre (DVD uniquement)

Affiche le numéro du chapitre dans le titre en cours de lecture.

Numéro de plage (CD uniquement)

Affiche le numéro de la plage en cours de lecture.

④ Temps de lecture

Affiche le temps écoulé depuis le début de la lecture.

[CD uniquement]

L'affichage change automatiquement selon la présence ou non de CD-TEXT.

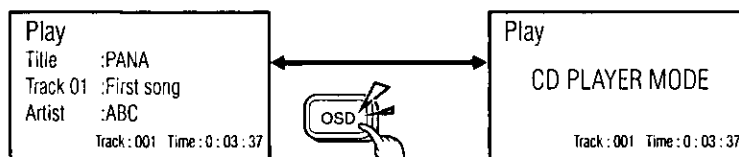

("NO CD-Text" apparaît pour les disques sans CD-TEXT.)

Appuyez

Remarques:

- Les affichages indiquent parfois "---". Ceci est normal.
- L'affichage à l'écran peut ne pas s'afficher correctement si la taille de l'écran (Aspect) du module d'affichage raccordé est réglée à "ZOOM". Dans cette éventualité, sélectionnez une autre taille d'écran: NORMAL, JUST ou FULL.

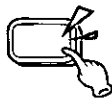

Indique qu'il faut appuyer sur une touche.



Indique qu'il faut appuyer continuellement sur une touche pendant un certain temps.

Menu DVD



Utilisez ce menu pendant la lecture pour sélectionner le contenu, le son, les sous-titres, etc., sur un menu (le menu DVD) propre à chaque disque.

① (Pendant la lecture)

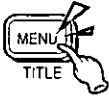

Appuyez

- Le menu DVD apparaît à l'écran. (Une nouvelle pression sur cette touche démarre la lecture à la scène depuis où le menu DVD a été appelé.)

Exemple)

MENU DVD
1 SOUS-TITRE
2 AUDIO
3 ANGLE

Pour revenir à l'écran de menu précédent:



Appuyez

Remarque:

- Le contenu et les opérations du menu DVD dépendent du disque. Pour plus d'informations, consultez le guide accompagnant le disque.

②



Appuyez

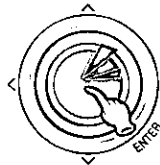

Appuyez

(Sélectionnez une rubrique.)

(Validez la sélection.)

Menu de titres



Si le DVD possède plusieurs titres enregistrés, il est possible de sélectionner le titre de son choix sur le menu de titres pour commencer la lecture.

① (Pendant la lecture)



Maintenez une pression (2 secondes)

Exemple)

MENU TITRE	
Fleuves	Châteaux
Amoureux	Forêts

②



Appuyez

(Sélectionnez une rubrique.)

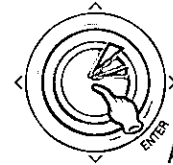

Appuyez

(Validez la sélection.)

- Le menu de titres apparaît à l'écran. (Une nouvelle pression sur cette touche démarre la lecture à la scène depuis où le menu de titres a été appelé.)

Fonctions de base pour les disques (suite)

Changement de la langue des sous-titres



Il est possible de changer la langue des sous-titres pendant la lecture si plusieurs langues de sous-titres sont enregistrées sur le disque.

(Pendant la lecture)



Maintenez une pression
(2 secondes)



- Si la touche est maintenue enfoncée, la langue de sous-titres change.
- Initialement, la langue des sous-titres est celle qui est sélectionnée dans les réglages initiaux. (Si cette langue n'est pas enregistrée sur le disque, la langue affichée est déterminée par le disque.)

Remarques:

- Si vous n'effectuez aucune opération pendant 5 secondes, l'appareil revient en mode normal.
- Le nombre de langues de sous-titres disponibles varie selon les disques.
- Il peut être impossible de changer les sous-titres si l'appareil n'est pas au menu DVD (→ page 51) ou s'il se trouve aux réglages initiaux (→ page 54).
- Il peut y avoir un bref délai avant l'apparition des sous-titres.

Changement de la langue audio



Il est possible de changer la langue de la piste audio pendant la lecture si plusieurs langues de pistes audio sont enregistrées sur le disque.

(Pendant la lecture)



Maintenez une pression
(2 secondes)



- Si la touche est maintenue enfoncée, la langue audio change.

Remarques:

- Si aucune opération n'est effectuée dans les 5 secondes, le numéro de langue disparaît.
- Le nombre de langues audio dépend du disque (certains disques n'ont qu'une langue).
- Le changement de langue peut ne pas être possible si l'appareil n'est pas au menu DVD ou s'il se trouve aux réglages initiaux (→ page 54).

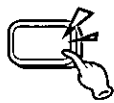

Indique qu'il faut appuyer sur une touche.



Indique qu'il faut appuyer continuellement sur une touche pendant un certain temps.

Changement de l'angle



Avec des DVD qui contiennent des scènes enregistrées simultanément sous un certain nombre d'angles de prise de vue, la même scène peut être visionnée sous chacun de ces différents angles pendant la lecture.

(Pendant la lecture)



Maintenez une pression (2 secondes)

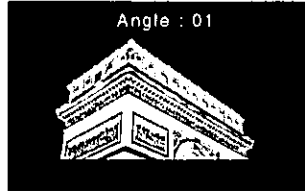

- Si la touche est maintenue enfoncée, l'angle change.

Remarque:

- Si aucune opération n'est effectuée dans les 5 secondes, le numéro de angle disparaît.

Passage entre les modes stéréo et mono



Il est possible de commuter le son entre la stéréophonie et la monophonie (G ou D).



Maintenez une pression (2 secondes)

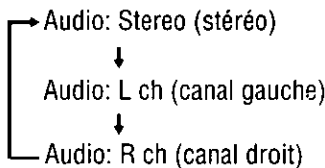

- Si la touche est maintenue enfoncée, le mode commute entre stéréo et monaural.

- L'affichage du canal audio disparaît si aucune opération n'est effectuée pendant 5 secondes.
- Lorsque "L ch" ou "R ch" est sélectionné, le son du canal droit ou gauche est émis à la fois par le haut-parleur droit et le haut-parleur gauche.

Changement des réglages initiaux

Il est possible de modifier les réglages de langue, d'affichage, etc..

Simple

1 Sélectionnez le menu.

(En mode d'arrêt ou sans disque.)

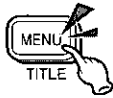

Appuyez

L'écran des réglages initiaux s'affiche.

<Main Menu>	
1. Menu Language	: English
2. Subtitle Language	: English
3. Audio Language	: English
4. TV Aspect	: 16:9
5. TV Mode (4:3)	: Pan&Scan
6. On-Screen Messages	: ON
7. Audio Output Level	: 3
8. D. Range Compression	: OFF
0:Exit	

2 Sélectionnez une rubrique.

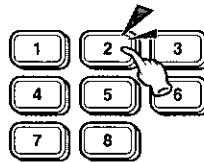

Appuyez

(Exemple: "2.Subtitle Language")

3 Effectuez les réglages.

(→ pages 55-57)

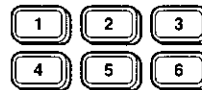

Appuyez

4 Terminez les réglages initiaux.



Appuyez

• Le réglage est terminé.

Les réglages ne sont pas reflétés si vous n'utilisez pas "0:Exit" pour quitter l'écran de réglage initial.

Remarques:

- Après que vous avez modifié et validé les réglages initiaux, le lecteur revient au début du disque et commence la lecture.
- Lorsque le disque comporte une langue prédéterminée ou d'autres réglages, les réglages initiaux ne sont pas reflétés.

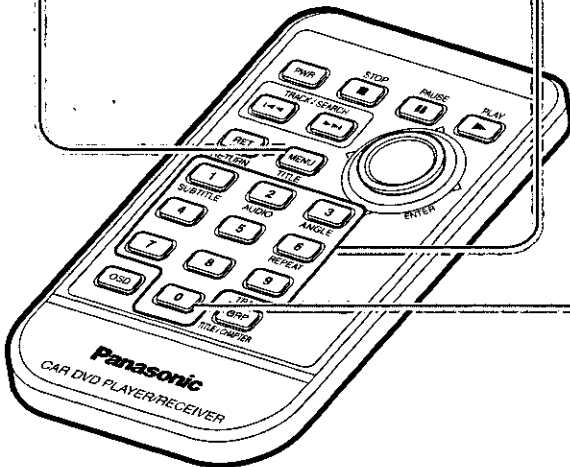

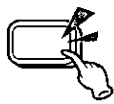

Indique qu'il faut appuyer sur une touche.

3 Effectuez les réglages

1. Menu Language (Langue du menu)



- | | |
|---------------------------------|---|
| 1. English
(Anglais) | 4. Other
(Voir ci-dessous) |
| 2. French
(Français) | 5. Return
(L'affichage retourne au menu principal.) |
| 3. Spanish
(Espagnol) | |

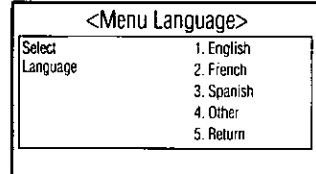

2. Subtitle Language (Langue des sous-titres)



- | | |
|---------------------------------|--|
| 1. English
(Anglais) | 4. Other
(Voir ci-dessous.) |
| 2. French
(Français) | 5. Disp off
(La langue de sous-titres ne s'affiche pas.) |
| 3. Spanish
(Espagnol) | 6. Return
(L'affichage retourne au menu principal.) |

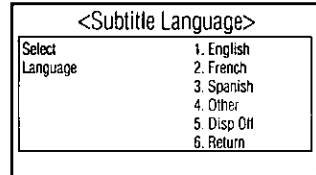

Remarque:

- Lors de la lecture d'un disque supportant le sous-titrage codé pour malentendants, le sous-titre et le sous-titrage codé pour malentendants risquent de se chevaucher. Dans ce cas, désactivez le sous-titre.

3. Audio Language (Langue audio)



- | | |
|---------------------------------|---|
| 1. English
(Anglais) | 4. Other
(Voir ci-dessous.) |
| 2. French
(Français) | 5. Return
(L'affichage retourne au menu principal.) |
| 3. Spanish
(Espagnol) | |

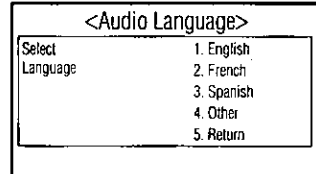

Dans "Other" (autres) cas (Langue du menu, Langue des sous-titres, Langue audio)

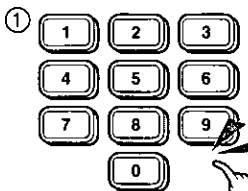

Saisissez le code de langue à 4 chiffres. (→ page 70)

Pour saisir à nouveau le numéro:



Appuyez

②



Appuyez

(Validez la sélection.)

Le réglage est terminé et l'affichage retourne au menu principal (Main Menu).

3 Effectuez les réglages

4. TV Aspect (Rapport largeur-hauteur de l'image de télévision)



- 1. 4:3 :** Utilisez cette option lorsqu'un téléviseur classique est raccordé.
- 2. 16:9 :** Utilisez cette option lorsqu'un téléviseur à écran cinéma est raccordé.
 - Un enregistrement vidéo pour écran cinéma peut être lu en mode plein écran.
- 3. Return:** L'affichage retourne au menu principal. (Retour)

<TV Aspect>	
Select	1. 4:3
TV Aspect	2. 16:9
	3. Return

5. TV Mode (Mode d'image du téléviseur)



Mode d'image du téléviseur 4:3

Effectuez ce réglage lors de la lecture d'un enregistrement pour écran cinéma sur un téléviseur à écran classique (4:3).

- 1. Pan & Scan:** L'image vidéo au format cinéma est recadrée au format de télévision. (les bords droit et gauche de l'image sont coupés)
- 2. Letterbox:** L'image vidéo au format cinéma n'est pas recadrée. (il y a des bandes noires horizontales en haut et en bas de l'écran)
- 3. Return:** L'affichage retourne au menu principal. (Retour)

<TV Mode>	
Select	1. Pan & Scan
TV Mode	2. Letterbox
	3. Return

Remarque:

- Si le format "Pan & Scan" ou "Letterbox" est imposé par la source visionnée, la sélection ci-dessus est sans effet.

6. On-Screen Messages (Messages à l'écran)



Cette rubrique permet de sélectionner les Messages d'affichage à l'écran qui s'afficheront lorsque l'affichage à l'écran est invalidé par pression de la touche [OSD]. (→ page 50)

- 1. ON:** Lorsque le contact est établi, les Messages d'affichage à l'écran comme "Play" ou "Pause" sont toujours affichés sur l'écran pendant 5 secondes. (Réglage usine)
- 2. OFF:** Lorsque le contact est établi, les Messages d'affichage à l'écran comme "Play" ou "Pause" ne sont pas affichés sur l'écran.
- 3. Return:** L'affichage retourne au menu principal. (Retour)

<On-Screen Messages>	
Select	1 ON
On-Screen Messages	2 OFF
	3 Return

3 Effectuez les réglages

7. Audio Output Level (Niveau de sortie audio)



1. 1 (Niveau minimum)
2. 2 (Niveau moyen)
3. 3 (Niveau maximum) (Réglage usine)
4. Return: L'affichage retourne au menu principal.
(Retour)

<Audio Output Level>	
Select	1. 1
Audio Output	2. 2
Level	3. 3
	4. Return

Pour référence:

Il est recommandé de sélectionner le réglage initial lorsque le lecteur est utilisé avec la configuration système (→ pages 63 à 65), et de régler la commande de volume du module d'affichage ou de l'appareil stéréo raccordé au lecteur.

Si le volume du son est trop fort lorsque l'appareil est utilisé dans une autre configuration système, sélectionnez un autre paramètre pour le réglage du niveau de sortie audio.

8. D. Range Compression (Compression dynamique)



Compression de la dynamique de modulation

En compressant la plage du niveau de lecture (la dynamique de modulation), il est possible de maintenir l'impact du son même lors d'une écoute à bas volume.

Cette fonction ne peut être utilisée qu'avec une source codée en Dolby Digital.

1. **Minimum:** La plupart des modes compressés, tels que ceux des émissions de télévision, etc.
2. **Standard:** Mode recommandé par les fabricants du support pour l'écoute à volume réduit.
3. **OFF:** Mode non compressé pour le son de cinéma.
4. **Return:** L'affichage retourne au menu principal.
(Retour)

<D.Range Compression>	
Select	1 Minimum
D.Range	2 Standard
Compression	3 OFF
	4 Return

Remarque:

- Choisissez l'option "Minimum" lorsque vous entendez mal les sons relativement bas (dialogues d'un film, par exemple).

Installation



MISE EN GARDE

Les informations relatives à l'installation sont prévues uniquement pour des techniciens qualifiés. Elles ne contiennent pas de mises en garde ou d'avis quant aux dangers potentiels pouvant être encourus lors de l'installation de cet appareil. Toute tentative d'installation de cet appareil dans un véhicule motorisé par une personne sans qualification peut causer des dommages au système électrique et des blessures corporelles graves ou mortelles.

□ Généralités

Cet appareil doit être installé par un technicien qualifié. Toutefois, si vous prévoyez l'installer vous-même, la première étape consistera au choix de l'emplacement. Les instructions données dans ce manuel expliqueront les étapes suivantes:

(Voir la "MISE EN GARDE" ci-dessus.)

- Identifiez et étiquetez les fils du véhicule.
- Raccordez les fils du véhicule à ceux du connecteur d'alimentation.
- Vérifiez le fonctionnement de l'appareil.

En cas de difficulté, n'hésitez pas à consulter un installateur professionnel.

PRÉCAUTION: Cet appareil ne peut fonctionner que sur une batterie de 12 V c.c. avec négatif à la masse. Afin de prévenir tout risque de dommage, ne tentez pas de l'utiliser avec une autre source d'alimentation.

Avant de procéder à l'installation, vérifiez le contenu de l'emballage.

- **Carte de garantie...** Veuillez la remplir sans tarder.
- **Liste des centres de service Panasonic agréés...** Conservez cette liste pour consultation ultérieure si l'appareil doit être réparé.

□ Quincaillerie pour l'installation

N°	Description	Schéma	Qté
①	Vis taraudeuse (5 mm ϕ \times 16 mm)		4
②	Vis avec rondelle (5 mm ϕ \times 6 mm)		4
③	Récepteur de signal de télécommande (y compris le ruban double face)		1
④	Connecteur d'alimentation		1
⑤	Télécommande		1
⑥	Pile (CR2025)		1
⑦	Etriers en L		2
⑧	Connecteur à verrouillage		1
⑨	Fixation de cordon		1

☐ Outils requis

Un tournevis, les accessoires suivants:

Vérificateur de
continuité 12 V



Ruban
d'électricien



Pincés à
sectionner



☐ Identifiez tous les fils et câbles

La première étape consiste à identifier tous les fils du véhicule nécessaires au raccordement de l'appareil. Après avoir identifié chacun des fils en cause, nous vous suggérons de les étiqueter à l'aide de ruban-cache et d'un marqueur indélébile. Cela évitera tout risque de confusion lors des raccordements par la suite.

Remarque: Ne raccordez pas le connecteur d'alimentation à l'appareil avant d'avoir effectué tous les raccordements. S'il n'y a pas de capuchons de plastique sur les fils de raccordement stéréo, isolez tous les fils exposés avec du ruban d'électricien jusqu'à ce que vous soyez prêt pour les utiliser. Identifiez les fils dans l'ordre suivant.

Câble d'alimentation

Si une radio est déjà en place ou si le câblage à cet effet est déjà installé:

Coupez les fils du connecteur un à la fois (en prenant soin de laisser les fils les plus longs possible) de manière à permettre le raccordement individuel des fils.

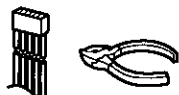

Mettez la clé de contact du véhicule à la position "ACC", puis reliez un des fils du vérificateur de continuité au cadre de l'automobile.

Reliez l'autre fil du vérificateur de continuité à chacun des fils exposés du connecteur sectionné. Touchez un fil à la fois jusqu'à ce que le fil faisant allumer l'ampoule du vérificateur ait été repéré.

Ensuite, mettez la clé de contact à la position "OFF" puis à la position "ON". Si l'ampoule s'éteint et se rallume, le fil identifié est le fil d'alimentation du véhicule.

Si le câblage pour l'installation d'une radio n'est pas déjà en place:

Ouvrez le couvercle du bloc-fusibles et trouvez le réceptacle du fusible de la radio (RADIO), des accessoires (ACC) ou du contact (IGN).

Fil de la batterie

Si l'appareil est doté d'un fil jaune, il sera nécessaire de repérer le câble de la batterie; sinon, omettez cette étape. (Le fil jaune de la batterie assure l'alimentation continue du circuit de l'horloge, de la mémoire, etc.)

Si une radio ou son câblage est déjà en place:

Mettez la clé de contact à la position "OFF" et assurez-vous que les phares sont éteints. Repérez le fil de la batterie. Pour ce faire, reliez un fil du vérificateur de continuité au cadre du véhicule et vérifiez les autres fils exposés du connecteur sectionné au moyen de l'autre fil du vérificateur.

En l'absence de câblage pour l'installation d'une radio:

Enlevez le couvercle du bloc-fusibles et repérez le réceptacle du fusible de la batterie, généralement indiqué par BAT.

Installation (suite)

❑ Raccordez tous les fils

Après avoir identifié tous les câblages et fils, vous êtes prêt à commencer leur raccordement aux fils du lecteur DVD. Le schéma de câblage (→ pages 63-65) représente les raccordements corrects et le code couleur des fils.

Il est fortement recommandé de vérifier le fonctionnement de l'appareil avant de procéder à l'installation finale.

Il est possible de mettre l'appareil sur le plancher du véhicule pour faire des raccordements provisoires et vérifier le fonctionnement de l'appareil. Recouvrez tous les fils exposés avec du ruban d'électricien.

IMPORTANT: Raccordez le fil d'alimentation rouge en dernier lieu seulement, après avoir fait tous les autres raccordements et isolé tous les fils.

Conducteur à la masse

Raccordez le conducteur à la masse noir du connecteur d'alimentation au cadre métallique du véhicule.

Batterie

Raccordez le fil de batterie jaune du véhicule au fil approprié de la radio ou au réceptacle du fusible de la batterie du bloc-fusibles.

Alimentation

Raccordez le fil d'alimentation rouge au cordon d'alimentation qui convient pour la configuration système, en vous reportant au schéma de câblage. Si l'appareil fonctionne normalement avec tous les raccordements ainsi effectués, débranchez les fils et procédez à l'installation finale.

❑ Installation finale

Raccordement des fils

Raccordez tous les fils en prenant soin qu'ils soient tous bien isolés et solidement raccordés. Enroulez toute longueur excessive de fil et fixez-la en place avec une bande adhésive afin qu'elle ne tombe pas plus tard.

Félicitations! Après quelques vérifications finales, vous pourrez utiliser votre lecteur DVD mobile.

❑ Vérifications finales

1. Assurez-vous que tous les fils sont bien raccordés et isolés.
2. Faites démarrer la voiture et vérifiez le fonctionnement de l'appareil.

En cas de difficulté, consultez un installateur professionnel.

❑ Préparation

- Il est fortement recommandé de porter des gants pour vous protéger contre les blessures.
- Déconnectez le câble de la borne négative ⊖ de la batterie (voir Précaution ci-dessous).
- L'appareil doit être installé en position horizontale avec son extrémité avant inclinée vers le haut à un angle commode, mais ne dépassant pas 30°.

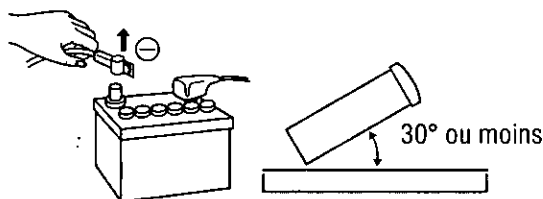

Précaution: Si votre véhicule est doté d'un ordinateur de navigation ou de conduite, ne déconnectez pas les bornes de la batterie car tous les réglages des paramètres en mémoire seraient perdus. Au lieu de cela, procédez avec les plus grandes précautions lors de l'installation de l'appareil pour éviter les courts-circuits.

□ Pour installer l'appareil avec les étriers en L

a) Fixez les étriers en L ⑦ des deux côtés de l'appareil à l'aide des vis avec rondelles ②.

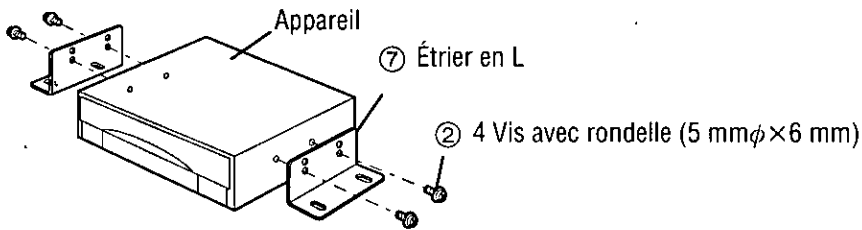

b) Installez l'appareil avec les vis taraudeuses ①.

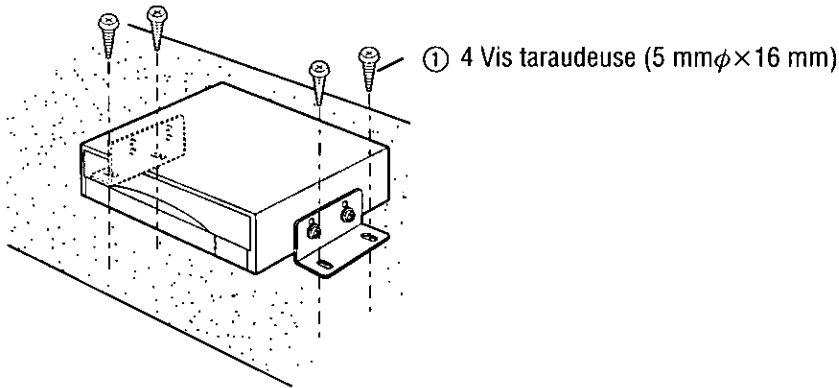

Attentions

- Toutes les autres méthodes d'installation nécessitent l'utilisation de fixations métalliques conçues à cet effet. Contactez un technicien qualifié ou votre détaillant si le recours à d'autres méthodes est nécessaire.
- Lorsque vous percez des orifices dans le véhicule, veillez à ne pas endommager les tuyaux ou le câblage sous le véhicule.
- Lors de l'installation de l'appareil, assurez-vous que le cordon se trouve sur une position où il ne risque pas d'être pincé ou endommagé par le coulissement avant ou arrière du siège.

Connexions électriques

Attentions

- Cet appareil ne peut fonctionner que sur une batterie de 12 V c.c. avec négatif à la masse.
- Suivez toujours le schéma de connexion ci-dessous pour éviter d'endommager l'appareil.
- Avant de raccorder un câble, dénudez son extrémité d'environ 5 mm.
- N'insérez pas le connecteur d'alimentation dans l'appareil avant que l'installation électrique ne soit achevée.
- Isolez toujours les câbles exposés afin d'éviter un court-circuit possible avec le châssis de la voiture. Rassemblez tous les câbles et vérifiez que les bornes de câbles ne touchent à aucune pièce métallique.
- Notez que si votre véhicule est doté d'un ordinateur de navigation ou de conduite, une déconnexion des câbles de la batterie pourra entraîner l'effacement du contenu de la mémoire de cet ordinateur.
- Dans la mesure du possible, faites raccorder du frein de stationnement par un installateur professionnel. En cas de difficulté, consultez le centre de service après-vente Panasonic agréé le plus proche.

❑ Raccordement du câble de connexion du frein de stationnement

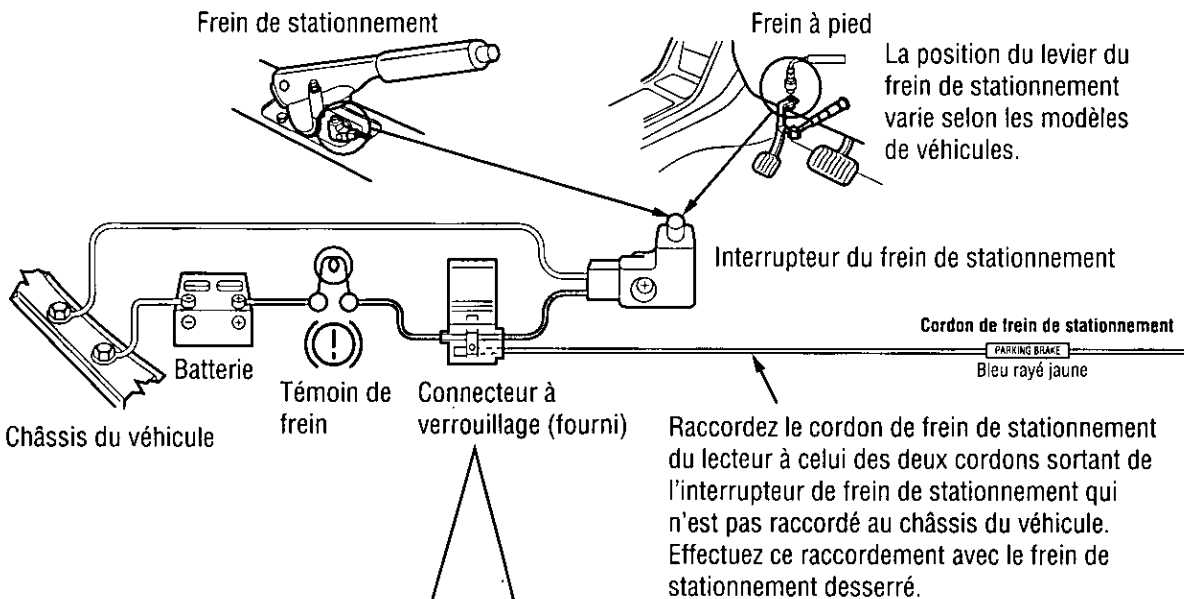

Raccordement du connecteur à verrouillage ⑧

- Posez le raccord à sertir sur le cordon du véhicule en un point approprié.
 - Notez que la connexion risque d'être mauvaise si le cordon est trop fin ($0,3 \text{ mm}^2$ ou moins).
- 1 Poussez l'extrémité du cordon de frein de stationnement dans l'orifice du raccord à sertir. Placez le cordon du véhicule dans la gorge du raccord à sertir.
 - 2 En veillant à ce que les cordons ne glissent pas hors du raccord à sertir, serrez l'élément avec une paire de pinces.
 - 3 Fermez le couvercle jusqu'à ce qu'il se verrouille.

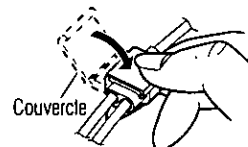
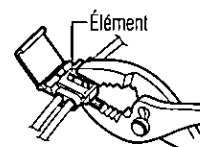
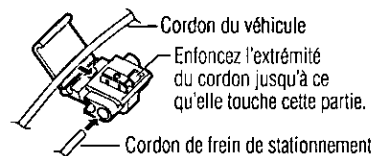

❑ Schéma de câblage: Configuration système de base

Raccordement du câble de récepteur de signal de télécommande

Ruban à double face pour le récepteur
Récepteur de signal de télécommande ③

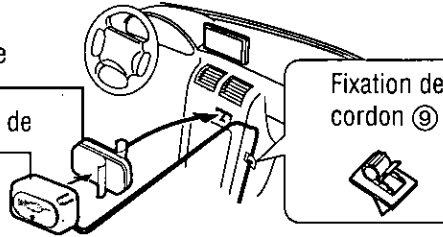

Fixation de cordon ⑨

Accessoires pour l'utilisation

N°	Description	Qté
③	Récepteur de signal de télécommande	1
④	Connecteur d'alimentation	1
⑨	Fixation de cordon	1

CX-DV700U (Arrière)

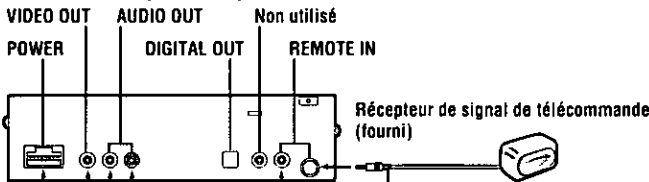

Récepteur de signal de télécommande (fourni)

Pour brancher ou débrancher le cordon, veuillez à absolument saisir la partie moulée de la prise (et non pas le cordon lui-même).

En effectuant ce raccordement, les signaux de télécommande peuvent être reçus par l'unité d'affichage.
(Ne raccordez pas le récepteur de signal de télécommande lorsque vous avez effectué ce raccordement.)

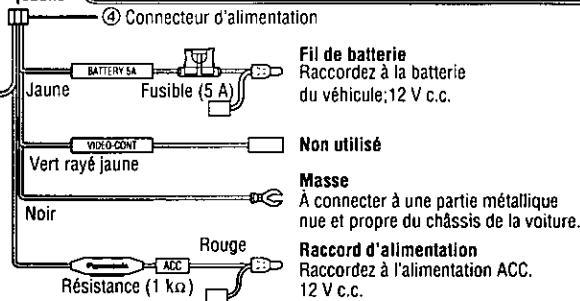

Unité d'affichage

(Veuillez à installer l'unité d'affichage à 1 m au moins de l'unité de commande.)

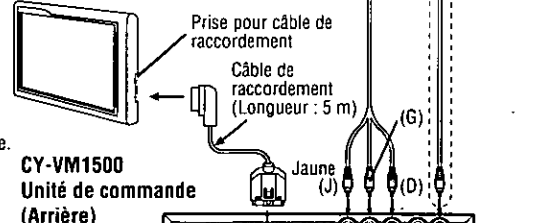

CY-VM1500
Unité de commande (Arrière)

Lors d'un raccordement au fil de couleur bleu foncé d'un lecteur CD ou d'un lecteur de cassette Panasonic avec prise d'entrée AUX-IN, au lieu d'effectuer le raccordement le fil à la source d'alimentation ACC, il est possible de raccorder l'alimentation de l'appareil à celle du récepteur.

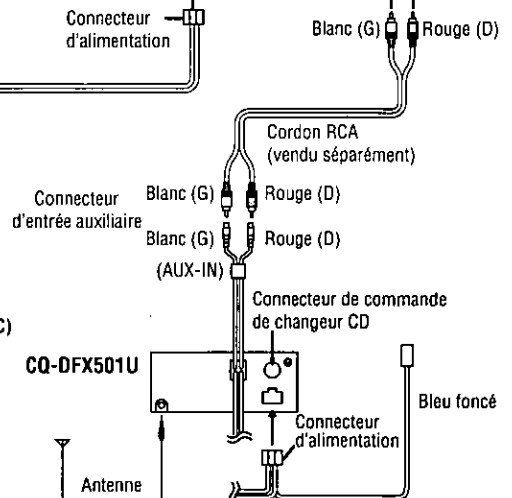
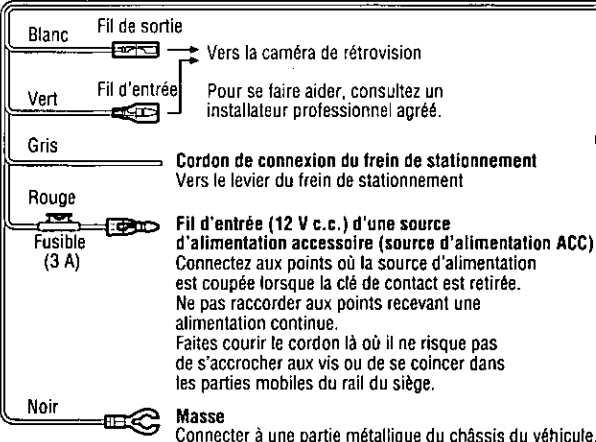

Connexions électriques (suite)

Configuration système évoluée

Exemples d'amélioration du système

Combinaison: écran couleur à cristaux liquides (CY-VM1500),
 processeur numérique ambiophonique (CY-AC300),
 amplificateur de puissance (CY-M9054 ou CY-M7052)
 et lecteur CD/récepteur avec commande de changeur (CQ-DFX501U)

CY-AC300
 Processeur ambiophonique
 numérique

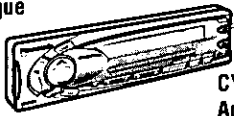

CY-AC300
 Appareil principal
 (Arrière)

Cordon de raccordement
 du processeur appareil principal

Remarques sur la manipulation du câble à fibres optiques
 • Ne pas plier le câble trop fort.
 • Veiller à ne pas endommager le câble en le coinçant dans une portière, en posant un objet lourd dessus, etc.

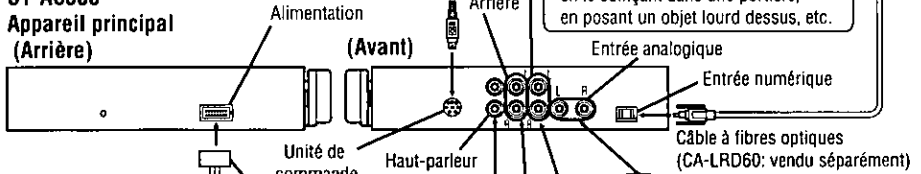

Masse

À connecter à une partie métallique nue et propre du châssis de la voiture.

Raccord d'alimentation

Raccordez à la batterie du véhicule; 12 V c.c.

Bien raccorder ce cordon d'alimentation uniquement à la source d'alimentation ACC de la voiture.

Fil de batterie

Raccordez à l'alimentation ACC. 12 V c.c.

Raccordez ce fil à un connecteur constamment alimenté par la batterie de voiture.

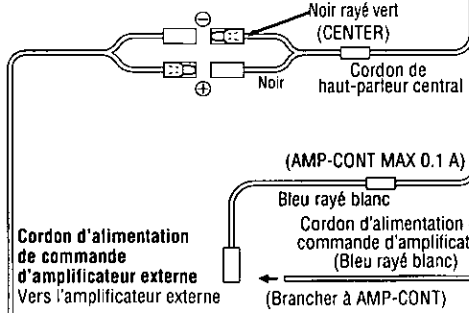

Haut-parleur central
 EAB-CF2

Haut-parleur
 d'extrêmes-graves

Haut-parleur
 gauche (arrière)

Haut-parleur
 droit (arrière)

Haut-parleur
 gauche (avant)

Haut-parleur
 droit (avant)

CY-M7052
 (dessus)

CY-M9054
 (dessus)

Cordon d'alimentation
 de commande d'amplificateur
 (Bleu rayé blanc)

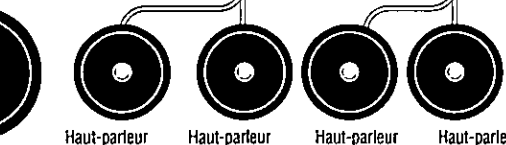

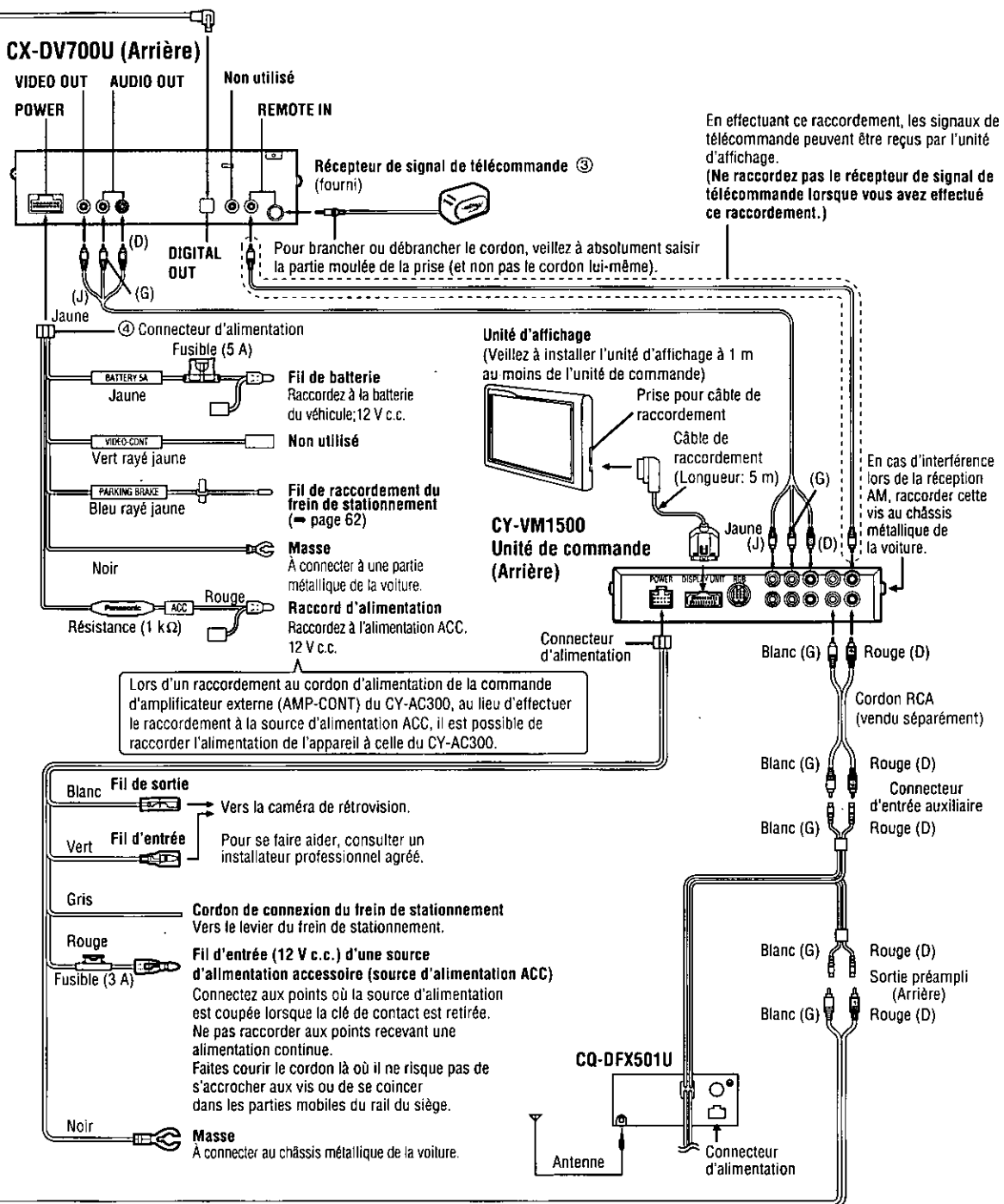

Cordon RCA (vendu séparément)

En cas de difficulté

Étapes préliminaires

Vérifiez les indications mentionnées dans les tableaux ci-dessous et prenez les dispositions indiquées.

Lorsque vous soupçonnez que quelque chose est défectueux

Coupez immédiatement l'alimentation.

Débranchez le câble d'alimentation et vérifiez que l'appareil ne dégage ni de la fumée ni de la chaleur avant d'exiger un dépannage. N'essayez jamais de faire vous-même des réparations parce que cela peut s'avérer dangereux.

Précautions:

- N'utilisez pas l'appareil s'il ne fonctionne pas normalement ou si quelque chose est défectueux.
- Le fait d'utiliser l'appareil dans des conditions anormales, par exemple lorsque aucun son n'est émis, s'il dégage de la fumée ou une odeur anormale, peut favoriser un amorçage électrique ou une électrocution. Arrêtez-le immédiatement et demandez au magasin qui vous l'a vendu de le vérifier.

Guide de dépannage

Symptômes	Cause/Correction	Page
<ul style="list-style-type: none"> • La lecture ne commence pas, bien que la touche PLAY ait été pressée. • La lecture commence, mais elle s'arrête immédiatement. 	<ul style="list-style-type: none"> • Il s'est formé de la condensation; attendre environ 1 à 2 heures pour laisser le lecteur sécher. • Le lecteur ne peut lire que des disques DVD, des CD vidéo et des CD audio. • Le disque est peut-être sale et il a besoin d'être nettoyé. • Vérifiez que le disque est bien installé avec l'étiquette tournée vers le haut. 	<p>–</p> <p>42</p> <p>69</p> <p>44</p>
Pas d'image.	<ul style="list-style-type: none"> • Vérifiez si le lecteur est bien raccordé correctement. • Vérifiez que le réglage d'entrée de l'unité d'affichage raccordée a été fait correctement. 	<p>63-65</p> <p>63-65</p>
Pas de son par les enceintes externes de la chaîne stéréo ou d'un autre appareil.	<ul style="list-style-type: none"> • Vérifiez si le lecteur est bien raccordé correctement. • Vérifiez que les réglages d'entrée de la chaîne stéréo sont corrects. 	<p>63-65</p> <p>63-65</p>
Pas d'action des touches.	<ul style="list-style-type: none"> • Certaines opérations sont peut-être interdites par le disque. • Deux connecteurs REMOTE IN sont raccordés. 	<p>46</p> <p>63, 65</p>
Pas de lecture par menu des CD vidéo.	<ul style="list-style-type: none"> • Cette fonction n'est possible qu'avec les CD vidéo dotés de la commande de lecture. 	46, 71
L'image est déformée pendant une avance rapide ou un retour rapide.	<ul style="list-style-type: none"> • L'image se déforme quelque peu pendant ces opérations; ceci est normal. 	–
Pas de sous-titres.	<ul style="list-style-type: none"> • Les sous-titres n'apparaissent qu'avec les disques qui en contiennent. 	52
Impossible de sélectionner d'autres langues pour la piste audio (ou les sous-titres).	<ul style="list-style-type: none"> • Il n'est pas possible de sélectionner une autre langue avec les disques qui ne renferment qu'une seule langue. • Avec certains disques, il n'est pas possible de sélectionner une autre langue pour la piste audio/les sous-titres. Essayez de la sélectionner sur le menu DVD, le cas échéant. 	<p>52</p> <p>51</p>

Guide de dépannage (suite)

Symptômes	Cause/Correction	Page
Impossible de modifier l'angle de vue.	<ul style="list-style-type: none"> Cette fonction n'est pas possible avec les disques qui ne renferment pas d'angles de vue multiples. Même si un disque renferme des angles de vue multiples, il est possible que ces angles de vue n'aient été enregistrés que pour certaines scènes. 	53
La langue de la piste audio et/ou des sous-titres n'est pas celle sélectionnée au moment des réglages initiaux.	<ul style="list-style-type: none"> Si la langue de la piste audio et/ou des sous-titres sélectionnée au moment des réglages initiaux n'existe pas sur le DVD, elle ne sera pas vue/entendue. 	52
Pas d'image au format 4:3 (16:9).	<ul style="list-style-type: none"> Choisissez le bon réglage parmi les options de "TV Aspect" (Rapport largeur-hauteur de l'image de télévision) en fonction du téléviseur utilisé. 	56
Pas d'affichage à l'écran.	<ul style="list-style-type: none"> Le réglage "OFF" a été sélectionné pour "On-Screen Messages" (Messages à l'écran) "ON". 	56
Le menu n'est pas affiché dans la langue de son choix.	<ul style="list-style-type: none"> Vérifiez le réglage des dans le menu "Subtitle Language" (Langue des sous-titres). 	55
Le niveau de volume est trop bas ou trop élevé.	<ul style="list-style-type: none"> Régler le niveau de sortie dans le menu "Audio Output Level" (Niveau de sortie audio). 	57

Si l'appareil commence à fonctionner anormalement

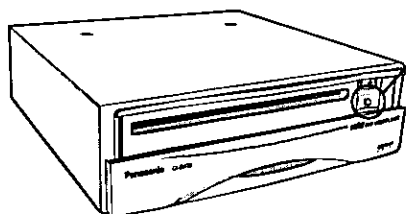

Interrupteur de réarmement

Si cet interrupteur est enfoncé avec un objet solide pointu, le réglage initial est restauré après la suppression de l'anomalie. Cependant, tous les réglages sont alors effacés.

Précaution:

Appuyez sur cet interrupteur lorsque aucune touche de commande ne fonctionne. Si l'appareil n'est pas restauré même après l'enfoncement de l'interrupteur, communiquer avec le centre de service Panasonic pour la réparation.

Messages d'affichage des erreurs

Affichage d'erreur	Cause/Correction	Page
<p>Playback Error Please eject.</p>	<p>S'affiche à l'écran si le disque est sale, rayé ou mis à l'envers, et si la lecture du disque n'est pas possible sur ce lecteur. Vérifiez le disque en l'éjectant.</p>	69
<p>This disc may not be played in your region. Please eject.</p>	<p>S'affiche à l'écran lors de la lecture d'un disque DVD dont le No. de région est autre que "1" ou "ALL". Vérifiez que le disque porte le No. de région "1" ou "ALL".</p>	42
<p>This type of disc cannot be played. Please eject.</p>	<p>S'affiche à l'écran lors de la lecture d'un DVD au système PAL. Vérifiez que le disque est au système NTSC.</p>	42
<p>Mechanical Error Please eject.</p>	<p>S'affiche à l'écran lorsque le système de lecture est gravement endommagé. Dans cette éventualité, éjecter le disque et contacter un service après-vente Panasonic agréé.</p>	—

Entretien

Cet appareil est conçu et fabriqué de manière à n'exiger qu'un minimum d'entretien. Nettoyer périodiquement les surfaces extérieures avec un chiffon souple. Ne jamais utiliser de solvant d'aucune sorte.

Service après-vente

Si les suggestions des tableaux ne permettent pas de régler le problème, il est recommandé de confier l'appareil à un centre de service Panasonic agréé. Confier toute réparation à un technicien qualifié.

Remplacement du fusible

Utilisez un fusible de même ampérage (5 ampères). L'utilisation de substituts ou de fusibles d'un ampérage supérieur ou le raccordement de l'appareil sans fusible en place peuvent entraîner un risque d'incendie et endommager l'appareil.

Si le fusible de remplacement saute, consultez un centre de service Panasonic agréé.

Entretien

Entretien de l'appareil

☐ Nettoyage de l'appareil

Utilisez un chiffon sec et souple pour essuyer l'appareil.

☐ Précautions à prendre lors du nettoyage

N'utilisez jamais de solvants tels que de la benzine ou du diluant; ils risquent d'endommager la surface de l'appareil.

Remarques relatives aux disques

Comment saisir un disque

- Ne touchez pas la surface inférieure du disque.
- Veillez à ne pas rayer la surface du disque.
- Ne pliez pas le disque.
- Remettez le disque dans son boîtier après utilisation.

N'utilisez pas de disques de forme irrégulière.

Ne laissez pas les disques dans les endroits suivants:

- En plein soleil
- Près des appareils de chauffage de la voiture
- Dans des endroits sales, poussiéreux et humides
- Sur les sièges ou le tableau de bord

Nettoyage des disques

Se servir d'un chiffon sec et souple pour nettoyer en partant du centre du disque.

Précautions à prendre avec les disques neufs

Le bord d'un disque neuf risque de présenter des imperfections autant à la périphérie que sur le bord du trou intérieur. Ceci peut être à l'origine d'un fonctionnement anormal.

Retirez les imperfections avec un crayon, etc.

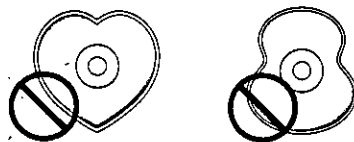
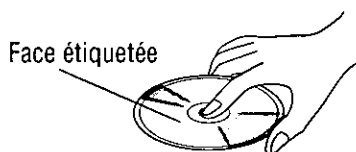

N'utilisez pas de disques de forme irrégulière.

<Procédé correct>



<Procédé incorrect>



Bord présentant des imperfections

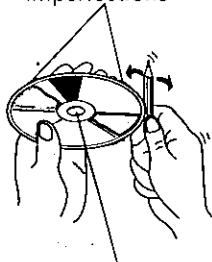

Bord présentant des imperfections

Liste des codes de langue

Pour la manière de sélectionner le code de langue, reportez-vous à la page 55.

Code	Langue
6565	Afar
6566	Abkhaze
6570	Afrikaans
6577	Amharique
6582	Arabe
6583	Assamais
6588	Aymará
6590	Azéri
6665	Bashkir
6669	Biélorusse
6671	Bulgare
6672	Bihari
6678	Bengali
6679	Tibétain
6682	Breton
6765	Catalan
6779	Corse
6783	Tchèque
6789	Gallois
6865	Danois
6869	Allemand
6890	Bhoutani
6976	Grec
6978	Anglais
6979	Espéranto
6983	Espagnol
6984	Estonien
6985	Basque
7065	Persan
7073	Finois
7074	Fidjien
7079	Féroïen
7082	Français
7089	Frison
7165	Irlandais
7168	Gaélique d'Écosse
7176	Galicien
7178	Guarani
7185	Gujarati
7265	Haoussa
7273	Hindi
7282	Croate
7285	Hongrois

Code	Langue
7289	Arménien
7365	Interlingua
7378	Indonésien
7383	Islandais
7384	Italien
7387	Hébreu
7465	Japonais
7473	Yiddish
7487	Javanais
7565	Géorgien
7575	Kazakh
7576	Groenlandais
7577	Cambodgien
7578	Canara (Kannada)
7579	Coréen
7583	Cachemiri
7585	Kurde
7589	Kirghiz
7665	Latin
7678	Lingala
7679	Lao
7684	Lithuanien
7686	Letton
7771	Malgache
7773	Maori
7775	Macédonien
7776	Malayalam
7778	Mongol
7779	Moldave
7782	Marathi
7783	Malais
7784	Maltais
7789	Birman
7865	Nauru
7869	Népalais
7876	Hollandais
7879	Norvégien
7982	Oriya
8065	Panjabi
8076	Polonais
8083	Pachto, páchtou
8084	Portugais
8185	Quéchua

Code	Langue
8277	Rhétoroman
8279	Roumain
8285	Russe
8365	Sanscrit
8368	Sindhi
8372	Serbo-croate
8373	Singhalais
8375	Slovaque
8376	Slovène
8377	Samoan
8378	Shona
8379	Somali
8381	Albanais
8382	Serbe
8385	Soudanais
8386	Suédois
8387	Swahili
8465	Tamoul
8469	Télougou
8471	Tajik
8472	Thaïlandais
8473	Tigrigna
8475	Turkmène
8476	Tagalog
8479	Tsonga
8482	Turc
8484	Tatar
8487	Twi
8575	Ukrainien
8582	Ourdou
8590	Ouzbek
8673	Vietnamien
8679	Volapük
8779	Wolof
8872	Xhosa
8979	Yorouba
9072	Chinois
9085	Zoulou

Définition des termes

DVD interactif

Un DVD interactif est un logiciel de DVD qui comprend des angles multiples, des histoires multiples, etc.

Connecteur de sortie audio numérique (optique)

Le connecteur de sortie audio numérique (optique) convertit les signaux électriques en signaux optiques et les envoie à l'amplificateur. Il possède donc un certain nombre de caractéristiques spéciales, dont l'immunité aux interférences électriques des sources externes, la capacité d'empêcher la formation de bruit, et des répercussions minimales sur l'environnement extérieur.

Dolby Digital

Dolby Digital est une technique de compression du signal numérique développée par la société Dolby Laboratories Licensing Corporation.

Cette technique, qui supporte le son ambiophonique 5,1 canaux ainsi que le son stéréo (2 canaux), permet d'enregistrer efficacement une grande quantité de données sonores sur un disque.

Fabriqué sous licence de Dolby Laboratories. "Dolby" et le symbole double D sont des marques de commerce de Dolby Laboratories. Œuvres confidentielles non publiées. © 1992–1997 Dolby Laboratories. Tous droits réservés.

Écran d'émission télévisée (Boîte aux lettres)

Ce terme désigne un écran sur lequel l'image de lecture des DVD à écran cinéma ou des CD vidéo apparaît avec des bandes noires en haut et en bas de l'écran.

Signal audio PCM linéaire (LPCM)

Ce terme désigne un format d'enregistrement des signaux utilisé pour les CD.

Alors que les CD sont enregistrés à 44,1 kHz/16 bits, les DVD sont enregistrés entre 48 kHz/16 bits et 96 kHz/24 bits, ce qui donne des signaux d'une qualité supérieure à celle des CD.

MPEG

(Moving Picture Experts Group)

MPEG est une norme internationale de compression des images animées définie par Moving Picture Experts Group, comité de travail qui fonctionne sous les auspices de l'Organisation de normalisation internationale et de la Commission électrotechnique internationale. Le groupe a institué la norme MPEG 1 en 1991 et la norme MPEG 2 en 1994. MPEG 2 est une version de MPEG 1 avec un grand nombre d'améliorations, qui offre un niveau de qualité d'image supérieur.

Écran panoramique et balayage

Ce terme désigne un écran sur lequel l'image de lecture des DVD à écran cinéma ou des CD vidéo est coupée sur les bords gauche et droit.

Commande de lecture (CD vidéo)

Si un CD vidéo possède l'indication "Commande de lecture" ou autre inscrite sur la surface du disque ou sur sa pochette, les scènes ou l'information à visionner (ou à écouter) pourront être sélectionnées interactivement avec un écran de télévision en regardant le menu de l'écran.

Dans ces instructions, la lecture qui fait appel à l'écran de menu est appelée "lecture par menu" avec les CD vidéo. Ce lecteur prend en charge les CD vidéo avec commande de lecture.

Titre, Chapitre (DVD)

Les DVD sont divisés en grandes sections (les titres) et petites sections (les chapitres). Chaque section est numérotée; ces numéros sont appelés "numéro de titre" ou "numéro de chapitre".

Titre 1			Titre 2	
Chapitre 1	Chapitre 2	Chapitre 1

Plage (CD vidéo/CD)

Les CD vidéo et les CD sont divisés en plusieurs sections (les plages). Chaque section est numérotée; ces numéros sont appelés "numéro de plage".

Plage 1	Plage 2	Plage 3	Plage
---------	---------	---------	-------------

Données techniques

Tension d'alimentation: 12 V c.c. (10,8 V–16 V) Tension d'essai 14,4 V, masse négative

Consommation: Moins de 2,0 A

Système de signal: NTSC 1,0 V c.-à-c. 75 Ω, prise à broche RCA

Disques acceptés: (1) DVD-VIDÉO

Disques de 12 cm (5 po), un seul côté, une seule couche

Disques de 12 cm (5 po), un seul côté, deux couches

Disques de 12 cm (5 po), deux côtés, une seule couche

Disques de 12 cm (5 po), deux côtés, deux couches

Disques de 8 cm (3 po), un seul côté, une seule couche

Disques de 8 cm (3 po), un seul côté, deux couches

Disques de 8 cm (3 po), deux côtés, une seule couche

Disques de 8 cm (3 po), deux côtés, deux couches

(2) Disques audionumériques (CD-NA, CD VIDÉO)

Disques de 12 cm (5 po)

Disques de 8 cm (3 po)

Niveau de sortie audio: 600 Ω (2 canaux, 2,0 Veff. pondéré)

Caractéristiques de

sortie du signal audio:

(1) Réponse en fréquence: 20 Hz–20 kHz

(2) Rapport signal/bruit: 90 dB (IHF. A)

(3) Pleurage et scintillement : Inférieurs aux limites mesurables

Sortie audio numérique :

Disque	Format d'enregistrement du son	Signal audio numérique optique envoyé par le connecteur
DVD	Dolby Digital	Flux de bits Dolby Digital (1–5,1 canaux)
	PCM linéaire (48/96 kHz 16/20/24 bits)	PCM linéaire (2 canaux) (Échantillonnage 48 kHz/16 bits seulement)
CD vidéo	MPEG 1	Pas de sortie
CD	PCM linéaire	Pas de sortie

Remarque:

Aux fins d'améliorations technologiques, les caractéristiques et la conception sont sous réserve de modifications.

FRANÇAIS 31

Discos que pueden reproducirse

Disco	Marca (logotipo)	Tamaño del disco	Formato de vídeo	Número de región
DVD Vídeo		5" (12 cm)	NTSC	1 All (Todos)
CD de vídeo			NTSC	
CD, CD TEXT		3" (8 cm)		



Información de gestión de región

Información de gestión de región: Este producto ha sido diseñado y fabricado para responder a la información de gestión de región que está grabada en los discos DVD. Si el número de región descrito en el disco DVD no corresponde al número de región de este producto, este producto no podrá reproducir ese disco.



El número de región de este producto es "1" y "ALL".

En este aparato no se pueden reproducir los discos indicados a continuación.

- DVD-Audio
- Discos grabados en el formato PAL y otros discos
- DVD-ROM • DVD-R • DVD-RAM • DVD+RW • dts DVDs
- SVCD • VSD • CVD • CD-G • CD-ROM
- CD-RW • SACD • CD de fotos • CD-R • dts CDs • CDV
- Discos de vídeo Divx • CD-EXTRA (sólo es posible la reproducción de audio)
- DVDs con un número de región diferente de "1" o "ALL"

Los datos de los CDs de fotos y CD-Rs pueden estropearse si intenta reproducirlos. Aunque reproduzca un CD dts no se puede dar salida al sonido normal.

Significado de los símbolos



Indica los tipos de disco compatibles.

Cuando se visualiza "⊘"

La introducción no es posible porque se ha seleccionado un idioma de audio, un idioma de subtítulos o un número de ángulo que no se encuentra en el disco, o porque el usuario ha intentado realizar una operación incompatible con este aparato.

MANUAL 1

Preparación del control remoto

Básico

Instalación de la pila (Inserción/Reemplazo de las pilas)

1. Quite el sujetador de la pila.

Tire del sujetador hacia la posición B a la vez que empuja la posición A en la dirección indicada por la flecha.

2. Instale la pila en el sujetador.

Inserte una pila nueva de manera correcta, con el lado (+) hacia arriba, como se muestra en la ilustración.

3. Inserte el sujetador de la pila.

Empuje el sujetador de la pila a su posición original.

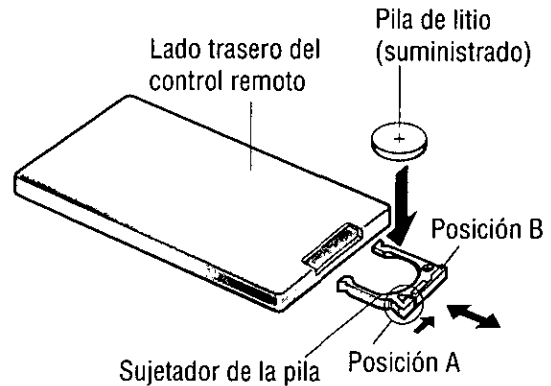

Notas sobre la pila

Las pilas viejas deben ser quitadas y desechadas inmediatamente.

Información sobre la pila:

- Tipo de la pila: Pila de litio Panasonic (CR2025) (suministrada)
- Vida de la pila: 5 meses bajo condiciones normales de uso (a temperatura normal)

Precaución:

- El uso incorrecto de la pila puede causar el sobrecalentamiento, explosión o ignición, resultando en lesiones o incendio. La fuga del electrolito de la pila puede causar daños en el aparato.
- No desmonte ni ponga en cortocircuito la pila. No tire la pila al fuego.
- Para evitar el riesgo de accidente, mantenga las pilas fuera del alcance de los niños.
- Respete las normas vigentes para tirar las pilas.

Las páginas marcadas con la palabra “**Básico**” describen las funciones y las operaciones básicas para cada elemento.

Operaciones comunes

Básico

Preparación

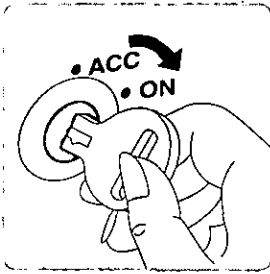

Gire la llave de contacto del vehículo a la posición ACC u ON.

(El indicador ACC se enciende.)

Receptor de señales de control remoto (→ página 95)



Indicador ACC

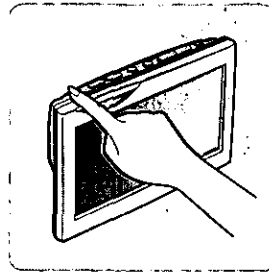

Ponga el interruptor del monitor en ON.

Inserción de discos

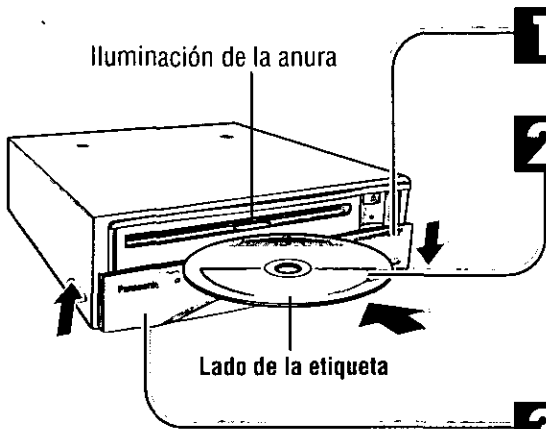

1 Deslice la cubierta

2 Inserte el disco

- Antes de introducir un disco, asegúrese de que no se encuentre ya uno introducido.
- La alimentación se conecta y la reproducción empieza automáticamente.
- La iluminación de la ranura se apaga.
- El indicador del panel delantero parpadea mientras el disco está cargándose.

3 Cierre la cubierta

- Cierre siempre completamente la cubierta cuando utilice el reproductor.

Expulsión del disco

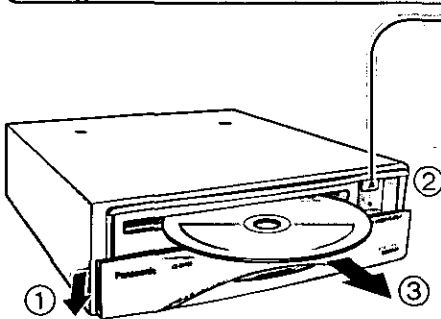

Presione

- El indicador del panel delantero parpadea.
- Puede expulsar el disco aunque la alimentación esté desconectada.
- Pulsando el botón de expulsión durante medio segundo o más puede expulsar un disco aunque el accesorio esté apagado.

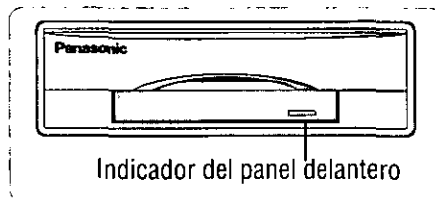

Indicador del panel delantero

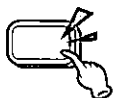

Indica que se ha presionado un botón.

Realice estas operaciones con el control remoto. Antes de realizar cualquier operación, compruebe las conexiones del televisor (→ página 95) y gire el interruptor de encendido de su automóvil a la posición “ACC” u “ON”. Las operaciones cambian según el disco. Para conocer detalles, consulte la guía suministrada con el disco.

Alimentación [PWR]



Presione

- Conecte la alimentación.
- El indicador de panel delantero se enciende.

Para desconectar la alimentación:



Presione

- El indicador de panel delantero se apaga.

Nota:

- La carga de un disco también conecta la alimentación.

Reproducción [PLAY ►]



Presione

- La reproducción empieza.
- Cuando aparezca la pantalla del menú, consulte “Selección de un elemento de menú”. (→ Página siguiente)

Parada [STOP ■]

(Durante la reproducción)



Presione

- Cuando se detenga la reproducción, el reproductor grabará el punto donde se presione [STOP ■]. (Función reproducción continuada)
Presione de nuevo [PLAY ►] y la reproducción se reanudará desde ese punto. Durante la parada, retención (2 segundos) el botón [STOP ■] para cancelar la reproducción continuada.

Nota:

- Cuando utilice el control remoto, diríjalo hacia el receptor de señales del control remoto. (→ página 76).

Operaciones básicas con discos

Selección de un elemento de menú



Algunos discos DVD tienen estructuras de menús únicas llamadas menús DVD. Aunque la operación y el contenido del menú del DVD cambian de disco a disco, a continuación se explica la operación básica cuando se utiliza esta función.

DVD

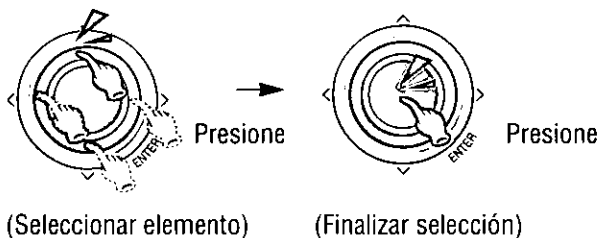

Ejemplo)

MENÚ DEL DVD

- | |
|-------------|
| 1 SUBTÍTULO |
| 2 AUDIO |
| 3 ÁNGULO |

DVD/CD de vídeo con control de reproducción

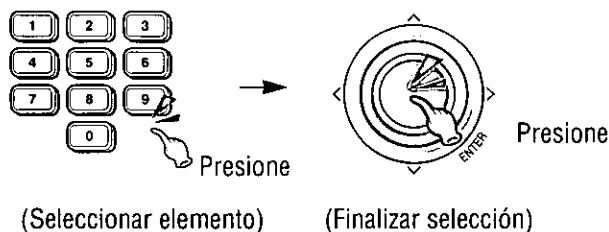

Ejemplo)

Selección de su música favorita

- | |
|---------------------|
| 1. Temas de amor |
| 2. Impresiones |
| 3. Tono sentimental |

Para volver a introducir un número:



Notas:

- Con algunos discos, la pantalla del menú puede que no aparezca aunque haya empezado la reproducción. Para conocer detalles, consulte la guía suministrada con el disco.
- Al presionar [▶▶] [◀◀] mientras se reproduce un CD de vídeo con control de reproducción usted tal vez vuelva a la pantalla de menús.
- Las operaciones cambian según el disco. Para conocer detalles, consulte la guía suministrada con el disco.
- Sólo el mensaje mostrado a la derecha se visualiza en la pantalla de DVD/CD de vídeo mientras conduce el automóvil. Sólo se activará el audio.

Warning

When driving please enjoy sound only

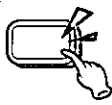

Indica que se ha presionado un botón.



Indica que se ha presionado un botón durante un tiempo prolongado.



Indica la pulsación de un botón en su centro.

Avance rápido/Retroceso rápido



DVD Vídeo/CD vídeo

Avance

Velocidad normal

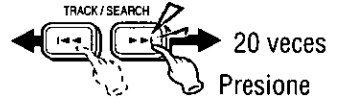

Retroceso

Velocidad normal

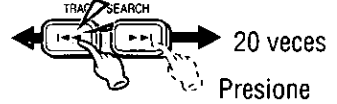

CD

Avance

Velocidad normal

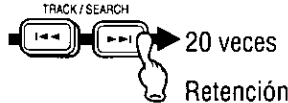

Retroceso

Velocidad normal



Para reanudar la reproducción normal:



MANUAL 6

Al comienzo



(Retroceso) (Avance)

Nota:

- Cuando reproduzca un DVD Vídeo, habrá casos en los que no será posible volver al principio de un capítulo que abarca 2 títulos.

- Cada vez que se presiona uno de estos botones, el reproductor salta al principio del capítulo/pista apropiado.
- Si se presiona el botón de retroceso, el reproductor vuelve al principio del capítulo o pista que está siendo reproducido.

Operaciones básicas con discos (Continuación)

Pausa



(Durante la reproducción)

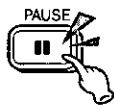

Presione

- La reproducción entra en el modo de pausa.

Para reanudar la reproducción normal:



Presione

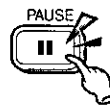

Presione

Reproducción a cámara lenta



① (Durante la reproducción)

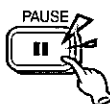

Presione

Para hacer una pausa:

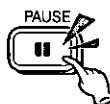

Presione

②



Retención
(0,5 segundos)

Para reanudar la reproducción normal:



Presione

- La reproducción se realiza a 1/3 de la velocidad normal.

Nota:

- La reproducción a cámara lenta en retroceso no es posible.

Repetición



Repetición de capítulo/pista

(Durante la reproducción)



Retención (2 segundos)

Se visualiza "Repeat".

DVD Vídeo

El capítulo que está siendo reproducido se repite.

CD de vídeo/CD

La pista que está siendo reproducida se repite.

Para reanudar la reproducción normal:



Retención
(2 segundos)

Nota:

- El modo de repetición también se cancela si se presiona [◀◀], [▶▶] o [■], en este caso se expulsa el disco.

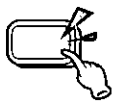

Indica que se ha presionado un botón.



Indica que se ha presionado un botón durante un tiempo prolongado.

Inicio de reproducción desde un pista/título/capítulo específico



① (Durante la reproducción)



Presione

Seleccione el modo de introducción.

DVD

(Modo normal)

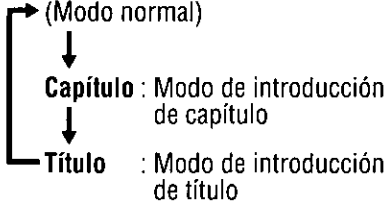

CD

(Modo normal)

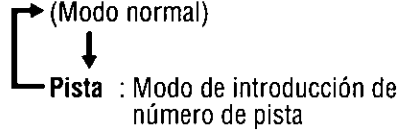

②

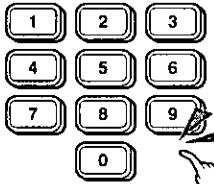

Presione

Introduzca el número de pista/título/capítulo deseado.

Para introducir de nuevo el número:



Presione

Nota:

- Si se introduce un número de pista/título/capítulo que no existe, el comando no tiene validez y la visualización vuelve al modo convencional.

Título, capítulo (DVD)

Los DVDs se dividen en algunas secciones grandes (títulos) o en algunas secciones pequeñas (capítulos). Cada sección está numerada, y a estos números se les llama "número de título" o "número de capítulo".

Título 1			Título 2	
Capítulo 1	Capítulo 2	Capítulo 1

③

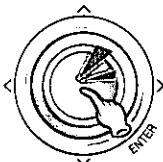

Presione

- La reproducción empieza.

Pista (CD)

Los CDs se dividen en algunas secciones (pistas). Cada sección está numerada, y a estos números se les llama "número de pista".

Pista 1	Pista 2	Pista 3	Pista
---------	---------	---------	-------	-------

Visualizaciones en pantalla (OSD)



(Durante la reproducción)



Presione

Cada vez que se presiona el botón:
ON (Preajuste de fábrica) ↔ OFF

- En el caso del CD, la visualización en pantalla no puede apagarse.



① Modo de operación actual

Esto indica la operación que está realizándose actualmente.
(Carga, expulsión, reproducción, pausa, parada, avance rápido, retroceso rápido, imagen fija, repetición, reproducción a cámara lenta)

② Número de título (DVD solamente)

Esto visualiza el número del título que está siendo reproducido.

③ Número de capítulo (DVD solamente)

Esto visualiza el número del capítulo del título que está siendo reproducido.

Número de pista (CD de vídeo/CD solamente)

Esto visualiza el número de la pista que está siendo reproducida.

④ Tiempo de reproducción

Esto visualiza el tiempo que ha transcurrido desde que se comenzó la reproducción.

[CD solamente]

La visualización cambia automáticamente dependiendo de si se encuentra presente un disco con CD-TEXT.

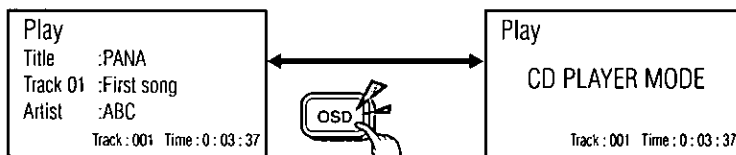

(Para los discos sin CD-TEXT aparece "No CD-Text".) Presione

Notas:

- Cada visualización puede mostrar algunas veces "---". Esto no es ningún fallo de funcionamiento.
- La visualización en pantalla puede que no se visualice correctamente cuando el tamaño de la visualización (aspecto) de la unidad de visualización conectada esté ajustada en "ZOOM". En este caso, seleccione otro tipo de tamaño de visualización: NORMAL, JUSTO o COMPLETO.

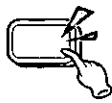

Indica que se ha presionado un botón.



Indica que se ha presionado un botón durante un tiempo prolongado.

Menú de DVD



Utilice este menú durante la reproducción para seleccionar el contenido, audio, subtítulos, etc., desde un menú (el menú de DVD) que es exclusivo de cada disco.

① (Durante la reproducción)



Presione

- El menú de DVD aparece en la pantalla. (Al presionar de nuevo este botón empieza la reproducción en la escena desde la que se llamó al menú de DVD.)

Ejemplo)

MENÚ DEL DVD
1 SUBTÍTULO
2 AUDIO
3 ÁNGULO

Para volver a la pantalla de menú anterior:



Presione

Nota:

- El contenido del menú de DVD y las operaciones dependen del disco. Para conocer detalles, consulte la guía suministrada con su disco.

②



(Seleccionar elemento)

Presione →

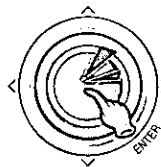

Presione

(Finalizar selección)

Menú de títulos



Si el DVD tiene grabados múltiples títulos, será posible seleccionar el título preferido desde el menú de títulos para iniciar la reproducción desde él.

① (Durante la reproducción)



Retención
(2 segundos)

Ejemplo)

TITLE MENU	
Rivers	Castles
Lovers	Woods

②

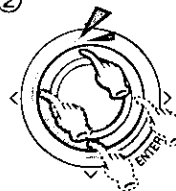

(Seleccionar elemento)

Presione →

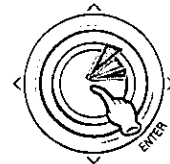

Presione

(Finalizar selección)

- El menú de títulos aparece en la pantalla. (El presionar de nuevo este botón empieza la reproducción en la escena desde la que se llamó al menú de títulos.)

Cambio de idioma de subtítulos



Si el disco tiene grabados múltiples idiomas se puede cambiar el idioma de los subtítulos durante la reproducción.

(Durante la reproducción)



Retención
(2 segundos)



- Cuando se mantiene pulsado el botón, el idioma de los subtítulos cambia.
- Inicialmente, el idioma de los subtítulos es el idioma establecido en los ajustes iniciales. (Si este idioma no ha sido grabado, el idioma que se visualice será el determinado por el disco.)

Notas:

- Si no realiza ninguna operación durante 5 segundos, el número de idioma se desaparece.
- El número de idiomas de subtítulos depende del disco.
- Tal vez no sea posible cambiar los subtítulos a menos que el aparato esté en el menú de DVD (⇒ página 83) o en los ajustes iniciales (⇒ página 86).
- Puede que haya un pequeño retardo antes de que aparezcan los subtítulos.

Cambio de idioma de audio



Si el disco tiene grabados múltiples idiomas de audio se puede cambiar el idioma de audio durante la reproducción.

(Durante la reproducción)



Retención
(2 segundos)



- Cuando se mantiene pulsado el botón, el idioma de audio cambia.

Notas:

- Si no realiza ninguna operación durante 5 segundos, el número de idioma desaparece.
- El número de idiomas de audio depende del disco. (Algunos discos sólo tienen un idioma.)
- Tal vez no sea posible cambiar idiomas a menos que el aparato esté en el menú de DVD o en los ajustes iniciales (⇒ página 86).

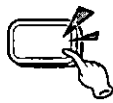

Indica que se ha presionado un botón.



Indica que se ha presionado un botón durante un tiempo prolongado.

Cambio de ángulo



Para los DVDs que contienen escenas que han sido filmadas simultáneamente desde varios ángulos diferentes, durante la reproducción podrán verse las mismas escenas desde cada uno de estos ángulos.

(Durante la reproducción)



Retención
(2 segundos)

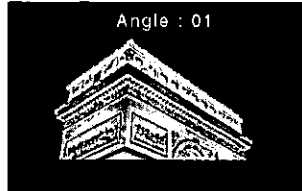

- Cuando se mantiene pulsado el botón, el ángulo cambia.

Nota:

- Si no realiza ninguna operación durante 5 segundos, el número de ángulo desaparece.

Cambio entre estéreo y mono



Es posible cambiar el audio entre sonido estéreo y sonido mono (L o R).



Retención
(2 segundos)

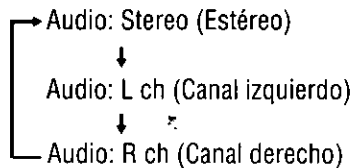

- Cuando se mantiene pulsado el botón, el modo cambia entre estéreo y mono.

- Si no realiza ninguna operación durante 5 segundos, el la visualización del canal de audio desaparece.
- Cuando se seleccione "L ch" o "Rch", el audio del canal izquierdo o derecho saldrá por ambos altavoces, el izquierdo y el derecho.

Cambio de los ajustes iniciales

Los ajustes para el idioma, la visualización, etc. pueden ser cambiados.

Básico

1 Seleccione el menú.

(Durante la parada o mientras no hay disco)



Presione

Se visualiza la pantalla de ajuste inicial.

<Main Menu>	
1. Menu Language	: English
2. Subtitle Language	: English
3. Audio Language	: English
4. TV Aspect	: 16:9
5. TV Mode (4:3)	: Pan&Scan
6. On-Screen Messages	: ON
7. Audio Output Level	: 3
8. D. Range Compression	: OFF
0:Exit	

2 Seleccione el elemento.

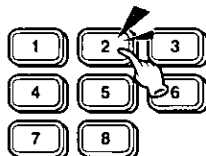

Presione

(Ejemplo: Idioma de subtítulos)

3 Haga los ajustes.

(→ páginas 87-89)

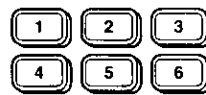

Presione

4 Termine los ajustes iniciales.



Presione

- El ajuste termina se completa.

Los ajustes no se activan a menos que se utilice "0:Exit" para salir de la pantalla de ajuste inicial.

Notas:

- Después de haber cambiado el ajuste inicial e introducido el nuevo ajuste, el reproductor vuelve al principio del disco e inicia la reproducción.
- Cuando el disco tiene un idioma predeterminado u otros ajustes, los ajustes iniciales no se activarán.

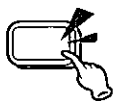

Indica que se ha presionado un botón.

3 Haga los ajustes

1. Menu Language (Idioma de menús)



- | | |
|-------------------------|--|
| 1. English
(Inglés) | 4. Other (Otro)
(Consulte más abajo) |
| 2. French
(Francés) | 5. Return (Retorno)
(La visualización retorna al menú principal.) |
| 3. Spanish
(Español) | |

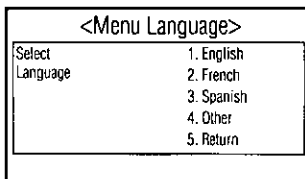

2. Subtitle Language (Idioma de subtítulos)



- | | |
|-------------------------|---|
| 1. English
(Inglés) | 4. Other (Otro)
(Consulte más abajo) |
| 2. French
(Francés) | 5. Disp Off (Visualización apagada)
(No se visualiza el idioma de subtítulos.) |
| 3. Spanish
(Español) | 6. Return (Retorno)
(La visualización retorna al menú principal.) |

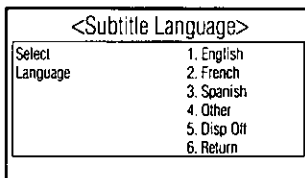

Nota:

- Cuando un disco es compatible con los subtítulos cerrados, estos podrán superponerse uno a otro en el visualizador. En este caso, desactive los subtítulos.

3. Audio Language (Idioma de audio)



- | | |
|-------------------------|--|
| 1. English
(Inglés) | 4. Other (Otro)
(Consulte más abajo) |
| 2. French
(Francés) | 5. Return (Retorno)
(La visualización retorna al menú principal.) |
| 3. Spanish
(Español) | |

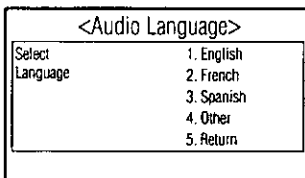

En otros casos (Idioma de menús, Idioma de subtítulos, Idioma de audio)

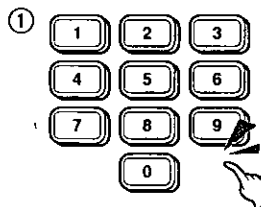

Para introducir de nuevo el número:



Presione

Presione

Introduzca el código de idioma de cuatro dígitos.
(→ página 102)



Presione
(Finalizar la selección)

El ajuste termina y la visualización vuelve a "Main Menu".

3 Haga los ajustes

4. TV Aspect (Relación de aspecto del televisor)



- 1. 4:3 :** Utilice este ajuste cuando se conecte un monitor de TV convencional.
- 2. 16:9 :** Utilice este ajuste cuando esté conectado un monitor de TV de pantalla ancha.
 - El vídeo de pantalla ancha puede reproducirse en una pantalla completa.
- 3. Return:** La visualización retorna al menú principal.
(Retorno)

<TV Aspect>	
Select	1. 4:3
TV Aspect	2. 16:9
	3. Return

5. TV Mode (Modo del televisor)



Modo de imagen del televisor (4:3)

Establezca esto cuando reproduzca vídeo de pantalla ancha en un televisor de tamaño convencional (4:3).

- 1. Pan & Scan:** Reproduce vídeo de pantalla ancha en el modo de panorámica y exploración (en el que los bordes derecho e izquierdo de la pantalla están cortados).
- 2. Letterbox:** Reproduce vídeo de pantalla ancha en el modo de buzón (en el que aparecen bandas negras en las partes superior e inferior de la pantalla).
- 3. Return:** La visualización retorna al menú principal.
(Retorno)

<TV Mode>	
Select	1. Pan & Scan
TV Mode	2. Letterbox
	3. Return

Nota:

- Este ajuste se ignora si el modo de "Pan & Scan" o "Letterbox" ya está ajustado en el programa.

6. On-Screen Messages (Mensajes en pantalla)



Esto es para seleccionar los mensajes de visualización en pantalla que se visualizarán cuando se desactive la visualización en pantalla presionando [OSD]. (→ página 82)

- 1. ON:** Cuando se conecte la alimentación, los mensajes de visualización en pantalla tales como "Play" y "Pause" se visualizarán siempre en la pantalla durante 5 segundos. (Ajuste de fábrica)
- 2. OFF:** Cuando se conecte la alimentación, los mensajes de visualización en pantalla tales como "Play" y "Pause" no se visualizarán en la pantalla.
- 3. Return:** La visualización retorna al menú principal.
(Retorno)

<On-Screen Messages>	
Select	1 ON
On-Screen Messages	2 OFF
	3 Return

3 Haga los ajustes

7. Audio Output Level (Nivel de salida de audio)



1. 1 (Nivel mínimo)
2. 2 (Nivel medio)
3. 3 (Nivel máximo) (Ajuste inicial)
4. Return: La visualización retorna al menú principal. (Retorno)

<Audio Output Level>	
Select	1. 1
Audio Output Level	2. 2
	3. 3
	4. Return

Para su referencia:

Le recomendamos seleccionar el 3 ajuste inicial cuando utilice este reproductor en las configuraciones del sistema (→ páginas 95-97), y ajustar el control del volumen en la unidad de visualización o en la unidad estéreo conectada a este reproductor.

En el caso de que el volumen del sonido sea demasiado alto cuando utilice este reproductor en otra configuración de sistema, seleccione otro ajuste para ajustar el nivel de salida de audio.

8. D. Range Compression (Compresión de gama dinámica)



Compresión de gama dinámica

Comprimiendo la gama del nivel de reproducción (la gama dinámica), es posible mantener el impacto del audio incluso cuando los volúmenes están bajos.

Esta función sólo se activa con material codificado con Dolby Digital.

1. **Minimum:** Modo más comprimido como las emisiones del televisor, etc.
2. **Standard:** Modo recomendado por los creadores del software para escuchar con un volumen bajo
3. **OFF:** No comprime la gama dinámica.
4. **Return:** La visualización retorna al menú principal. (Retorno)

<D. Range Compression>	
Select	1 Minimum
D Range Compression	2 Standard
	3 OFF
	4 Return

Nota:

- Cuando sea difícil oír sonidos relativamente bajos (como el diálogo de una película), al establecer "Minimum" esos sonidos se oirán más fácilmente.

Instalación



ADVERTENCIA

La información de instalación va dirigida a instaladores con experiencia, no a individuos sin conocimientos técnicos. Ésta no contiene advertencias ni precauciones relacionadas con los posibles peligros causados al intentar instalar este producto.

Cualquier intento de instalar este producto en un vehículo motorizado por parte de una persona que no sea un instalador cualificado podrá causar daños en el sistema eléctrico y producir lesiones graves o incluso la muerte.

□ Perspectiva general

Este equipo deberá ser instalado por un profesional. Sin embargo, si piensa instalar esta unidad usted mismo, lo primero que tiene que decidir es dónde va a instalarla. Las instrucciones de estas páginas le guiarán para llevar a cabo los pasos restantes:

(Consulte "ADVERTENCIA" más arriba.)

- Identifique y ponga etiquetas en los cables del vehículo.
- Conecte los alambres del vehículo con los alambres del conector de alimentación.
- Compruebe el funcionamiento de la unidad.

Si encuentra problemas, consulte a su instalador profesional más cercano.

Precaución: Esta unidad sólo funcionará con un sistema de batería de automóvil de 12 V CC con negativo a masa. No intente utilizarla con ningún otro sistema porque podrían causarse graves averías.

Antes de iniciar la instalación, compruebe que tiene todos los artículos incluidos en el embalaje de su unidad.

- **Tarjeta de garantía**... Rellénela rápidamente.
- **Guía de centros de servicio Panasonic**
...Guárdela para utilizarla como referencia en el futuro en caso de que la unidad necesite ser reparada.

□ Accesorios suministrados

Nº.	Elemento	Diagrama	Cantidad
①	Tornillo autorroscante (5 mm ϕ \times 16 mm)		4
②	Tornillo con arandela (5 mm ϕ \times 6 mm)		4
③	Receptor de señales de control remoto (Incluyendo cinta con adhesivo en ambos lados)		1
④	Conector de alimentación		1
⑤	Unidad de control remoto		1
⑥	Pila (CR2025)		1
⑦	Soportes en forma de L		2
⑧	Conector de abrazadera		1
⑨	Abrazadera de cable		1

☐ Herramientas necesarias

Necesitará un destornillador y lo siguiente:

Bombilla de prueba
de 12 V CC



Cinta aislante
para usos
eléctricos



Alicates de
corte lateral



☐ Identificación de todos los conductores

El primer paso de la instalación consiste en identificar todos los cables del vehículo que usted utilizará cuando conecte su sistema de sonido.

Según identifica cada cable, le sugerimos que ponga en él una etiqueta usando cinta adhesiva y un marcador de tinta permanente. Esto evitará confusiones cuando tenga que hacer las conexiones más adelante.

Nota: No conecte el conector de alimentación a la unidad estéreo hasta después de haber terminado todas las conexiones. Si no hay tapas de plástico en los cables de conexión estéreo, aisle los conductores expuestos con cinta para usos eléctricos hasta que esté listo para utilizarlos. Identifique los conductores en el orden siguiente.

Conductor de alimentación

Si su vehículo tiene una radio o tiene cables preparados para ella: Corte los conductores del conector uno a uno (dejando los conductores tan largos como sea posible) para poder trabajar con conductores individuales.

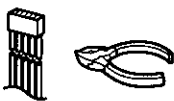

Ponga la llave de contacto en la posición de accesorios y conecte a masa, en el chasis, uno de los conductores de la bombilla de prueba.

Toque con el otro conductor de la bombilla de prueba cada uno de los cables expuestos de la clavija de conexión de radio cortada.

Toque los cables uno a uno hasta que encuentre el que produce el encendido de la bombilla.

Ahora ponga la llave de contacto en OFF y luego en ON.

Si la bombilla también se apaga y se enciende, esa salida será el conductor de alimentación del vehículo.

Si su vehículo no está cableado para una unidad de audio:

Vaya al bloque de fusibles y encuentre el puerto de fusible para radio (RADIO), accesorios (ACC) o encendido (IGN).

Conductor de batería

Si su unidad estéreo tiene un conductor amarillo, necesitará localizar el conductor de la batería del automóvil. De lo contrario, podrá ignorar este procedimiento. (El conductor amarillo de la batería proporciona una alimentación continua para el funcionamiento del reloj, mantener el contenido de la memoria y otras funciones.)

Si su vehículo tiene una radio o tiene cables preparados para ella:

Con el sistema de encendido y los faros apagados, identifique el conductor de la batería del automóvil conectando a masa, al chasis, uno de los conductores de la bombilla de prueba y comprobando los cables expuestos restantes procedentes de la clavija de conexión de radio cortada.

Si su vehículo no está cableado para una unidad de audio:

Vaya al bloque de fusibles y encuentre el puerto de fusible para la batería, generalmente marcado BAT.

Instalación (Continuación)

☐ Conexión de todos los conductores

Ahora que ha identificado todos los cables del vehículo estará listo para conectarlos a los cables del reproductor de DVD. El diagrama del cableado (→ páginas 95-97) muestra las conexiones apropiadas y los códigos de colores de los conductores.

Le recomendamos encarecidamente probar la unidad antes de realizar la instalación final.

Podrá poner la unidad en el suelo y hacer conexiones temporales para probar la unidad. Utilice cinta para usos eléctricos para cubrir los cables expuestos.

Importante: Conecte el conductor de alimentación rojo en último lugar, después de haber hecho todas las conexiones y haberlas aislado.

Masa

Conecte el conductor de masa negro del conector de alimentación al chasis metálico del vehículo.

Batería

Conecte el conductor de batería amarillo al cable de radio correcto o al puerto de fusible de la batería ubicado en el bloque de fusibles.

Alimentación

Conecte el conductor de alimentación rojo al cable de alimentación correcto del vehículo o al puerto de fusible

apropiado en el bloque de fusibles.

Si la unidad funciona correctamente con todas estas conexiones hechas, desconecte los cables y realice la instalación final.

☐ Instalación final

Conexiones de los conductores

Conecte todos los cables asegurándose de que cada conexión esté aislada y segura. Una todos los cables flojos y apriételos con cinta para que no se caigan posteriormente.

¡Enhorabuena! Después de hacer unas pocas comprobaciones finales, usted estará listo para disfrutar de su reproductor de DVD móvil.

☐ Comprobaciones finales

1. Asegúrese de que todos los cables estén conectados y aislados correctamente.
2. Conecte el encendido para comprobar que la unidad funcione correctamente.

Si tiene dificultades, consulte a su instalador profesional autorizado más cercano para solicitarle ayuda.

☐ Preparación

- Le recomendamos encarecidamente que se ponga guantes al realizar el trabajo de instalación para no lesionarse.
- Desconecte el cable del terminal de batería negativo ⊖ (consulte la precaución de más abajo).
- El aparato deberá instalarse en una posición horizontal con el extremo delantero formando un ángulo adecuado, pero con no más de 30°.

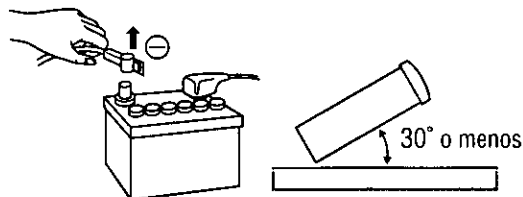

Precaución: No desconecte los terminales de la batería de un automóvil con computadora de viajes o de navegación porque todos los ajustes del usuario almacenados en la memoria se perderán. Cuando instale el aparato tenga cuidado de impedir los cortocircuitos.

□ Cuando instale la unidad con los soportes en forma de L

a) Coloque los soportes en forma de L ⑦ en ambos lados de la unidad empleando los tornillos con arandelas ②.

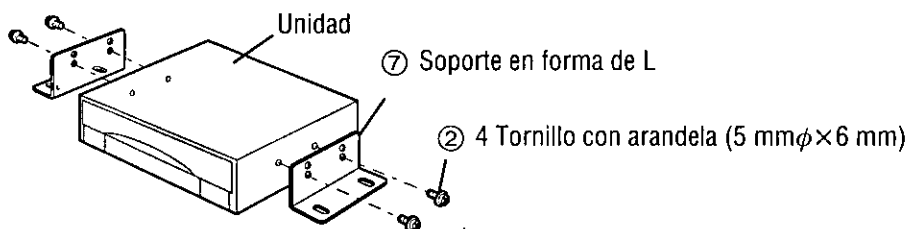

b) Instale la unidad con tornillos autorroscante para usos generales ①.

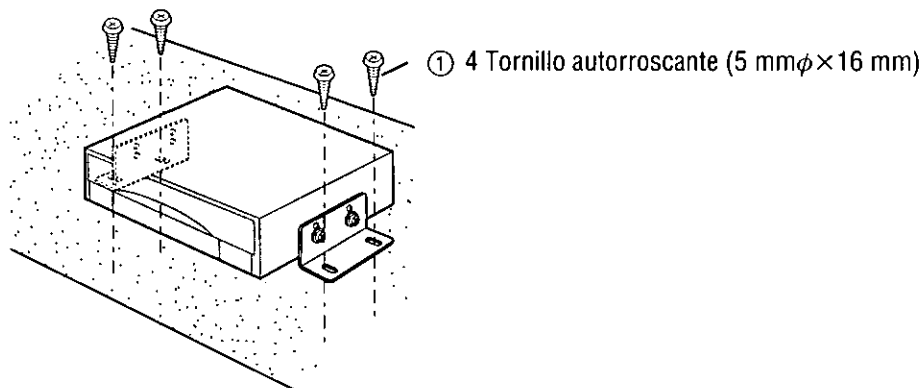

Precaución:

- Todos los demás métodos de instalación requieren el uso de accesorios metálicos especiales. Consulte a un ingeniero de servicio cualificado o a su distribuidor si se requieren otros métodos.
- Cuando taladre agujeros en el automóvil, asegúrese de no estropear ninguna tubería o cableado de la parte inferior del automóvil.
- Cuando instale de este aparato, asegúrese de que el cable esté colocado en una posición donde no sea pelizado ni estropeado cuando el asiento se deslice hacia delante o hacia atrás.

Conexiones del cableado

Precauciones

- Este producto ha sido diseñado para funcionar con un sistema de batería de 12 voltios y conexión a masa negativa.
- Para impedir estropear el aparato, asegúrese de seguir el diagrama de conexiones mostrado más abajo.
- Quite aproximadamente 5 mm de revestimiento de los extremos de los conductores antes de realizar la conexión.
- No inserte el conector de alimentación en el aparato hasta después de completar el cableado.
- Asegúrese de aislar cualquier cable expuesto a un posible cortocircuito del chasis del vehículo. Sujete todos los cables y evite que sus terminales toquen cualquier parte metálica.
- Tenga en cuenta que si su automóvil tiene una computadora de manejo o una computadora de navegación, al desconectar los cables de la batería es posible que se pierda el contenido de la memoria de esas computadoras.
- La conexión del freno de estacionamiento deberá hacerla un instalador profesional, si es posible. En caso de dificultad, consulte al centro de servicio Panasonic autorizado más cercano.

☐ Conexión del conductor de conexión del freno de estacionamiento

Freno de estacionamiento

Freno de pedal

La posición de la palanca del freno de estacionamiento cambia según el modelo del vehículo.

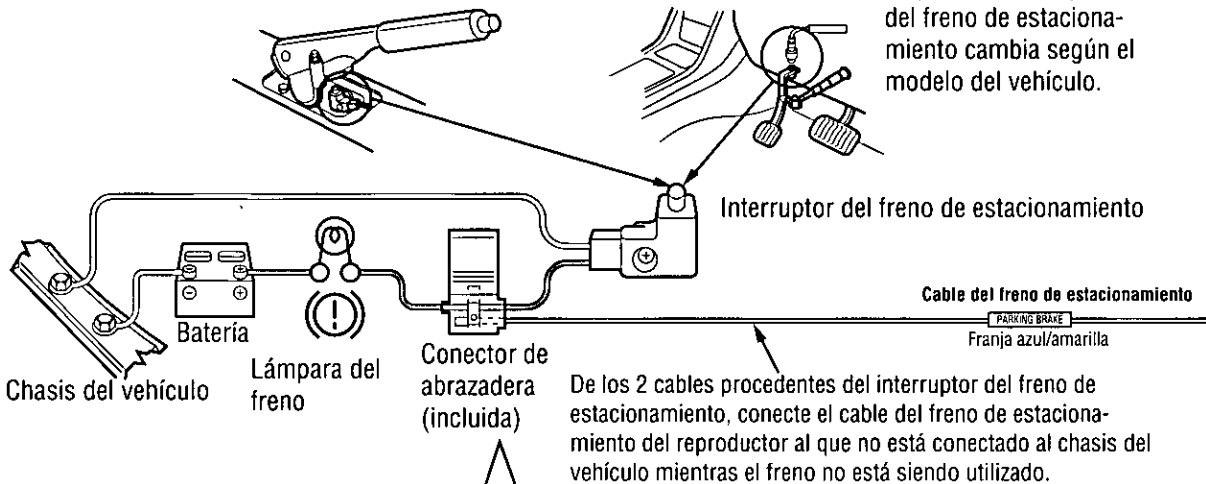

Conexión del conector de abrazadera ⑧

- Coloque el conector de abrazadera en el cable del vehículo en una posición apropiada.
 - Tenga en cuenta que si el cable en el que está siendo apretado es demasiado fino ($0,3 \text{ mm}^2$ o menos), la conexión tal vez no sea adecuada.
- 1 Empuje el extremo del cable lateral del freno hacia el interior del agujero del conector de abrazadera. Ponga el cable del vehículo en la ranura del conector de abrazadera.
 - 2 Asegurándose de que los cables no se salgan del conector de abrazadera, presione hacia abajo el elemento con unos alicates.
 - 3 Cierre la cubierta hasta que haga un ruido seco.

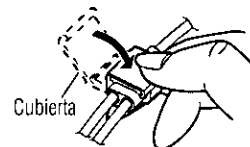
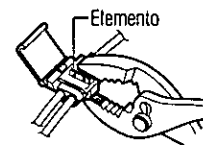
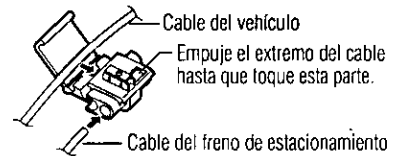

□ Diagrama de cableado: Configuración básica del sistema

Colocación del receptor de señales de control remoto

Cinta con adhesivo en ambos lados para el receptor de señales de control remoto

Receptor de señales de control remoto ③

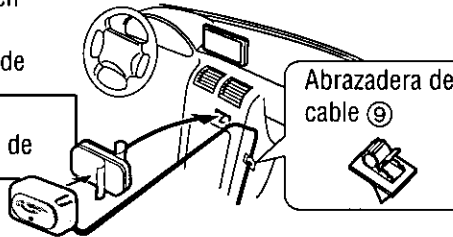

Accesorios utilizados para el cableado

Nº.	Elemento	Cantidad
③	Receptor de señales de control remoto	1
④	Conector de alimentación	1
⑨	Abrazadera de cable	1

CX-DV700U (Trasero)

VIDEO OUT AUDIO OUT No se utiliza
POWER DIGITAL OUT REMOTE IN

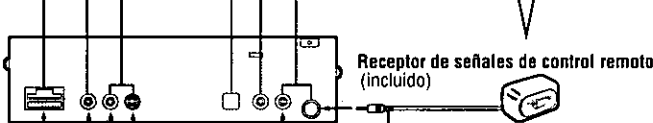

Receptor de señales de control remoto (incluido)
Cuando conecte o desconecte el cable, asegúrese de tomar la parte moldeada de la clavija (no tome el propio cable) y realizar la acción deseada.

Al realizar esta conexión, las señales de control remoto pueden ser recibidas por la unidad de visualización. (No conecte el receptor de señales de control remoto cuando haya sido realizada esta conexión.)

④ Conector de alimentación

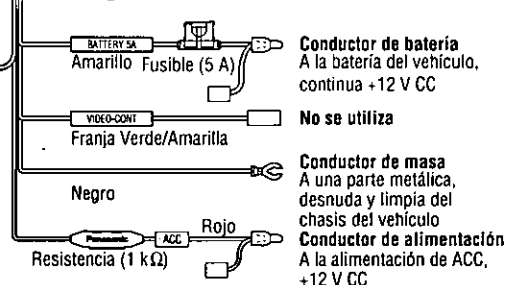

Conductor de batería
A la batería del vehículo, continua +12 V CC

No se utiliza

Conductor de masa
A una parte metálica, desnuda y limpia del chasis del vehículo
Conductor de alimentación
A la alimentación de ACC, +12 V CC

Unidad de visualización
(Asegúrese de instalar la unidad de visualización a 1 m como mínimo del controlador.)

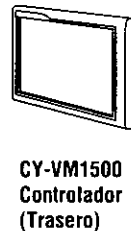

CY-VM1500
Controlador
(Trasero)

Conector de alimentación

Blanco (Izq.) Rojo (Der.)

Cuando se conecte al conductor azul oscuro del receptor CD o del receptor-platina de cassette Panasonic que tenga un terminal de entrada AUX-IN, en lugar de la conexión a la fuente de alimentación ACC, la alimentación de la unidad puede enlazarse con la del receptor.

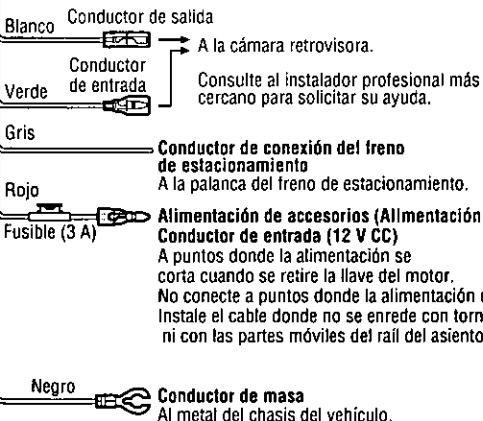

Blanco Conductor de salida
A la cámara retrovisora.

Verde Conductor de entrada
Consulte al instalador profesional más cercano para solicitar su ayuda.

Gris Conductor de conexión del freno de estacionamiento
A la palanca del freno de estacionamiento.

Rojo Alimentación de accesorios (Alimentación ACC)
Conductor de entrada (12 V CC)
A puntos donde la alimentación se corta cuando se retira la llave del motor. No conecte a puntos donde la alimentación es constante. Instale el cable donde no se enrede con tornillos ni con las partes móviles del rail del asiento.

Negro Conductor de masa
Al metal del chasis del vehículo.

CONECTOR DE ENTRADA DE EQUIPO AUXILIAR

Blanco (Izq.) Rojo (Der.)
Blanco (Izq.) Rojo (Der.)
(AUX-IN)

Cable RCA (Vendido separadamente)

Conector de control de cambiador CD

CQ-DFX501U

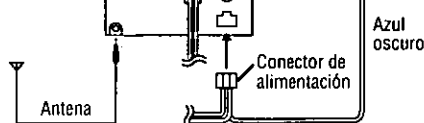

Conexiones del cableado (Continuación)

Configuración avanzada del sistema

Ejemplos de mejora del sistema

Combinación: Monitor LCD en color (CY-VM1500), procesador de sonido ambiental digital (CY-AC300), amplificador de potencia (CY-M9054 o CY-M7052) y reproductor de CD/receptor con control de cambiador (CQ-DFX501U)

CY-AC300
Unidad de operación

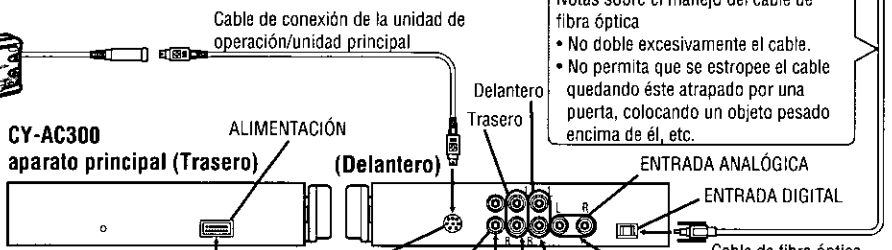
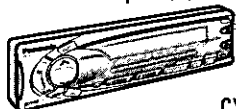

Notas sobre el manejo del cable de fibra óptica

- No doble excesivamente el cable.
- No permita que se estropee el cable quedando éste atrapado por una puerta, colocando un objeto pesado encima de él, etc.

Conductor de masa
A una parte metálica, desnuda y limpia del chasis del vehículo

Conductor de alimentación
A la alimentación de ACC, +12 V CC

Asegúrese de conectar el cable de alimentación de accesorios sólo a la fuente de alimentación de ACC del automóvil.

Conductor de batería
A la batería del vehículo continua +12 V CC

Conecte el cable de alimentación de la batería a un conector que siempre reciba alimentación de la batería del automóvil.

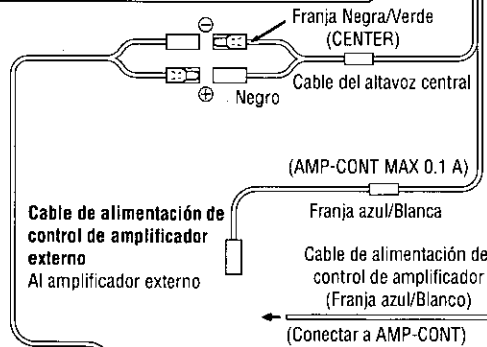

CY-M7052
(Parte superior)

CY-M9054
(Parte superior)

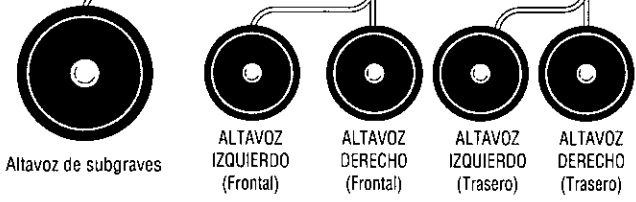

NOVA 23

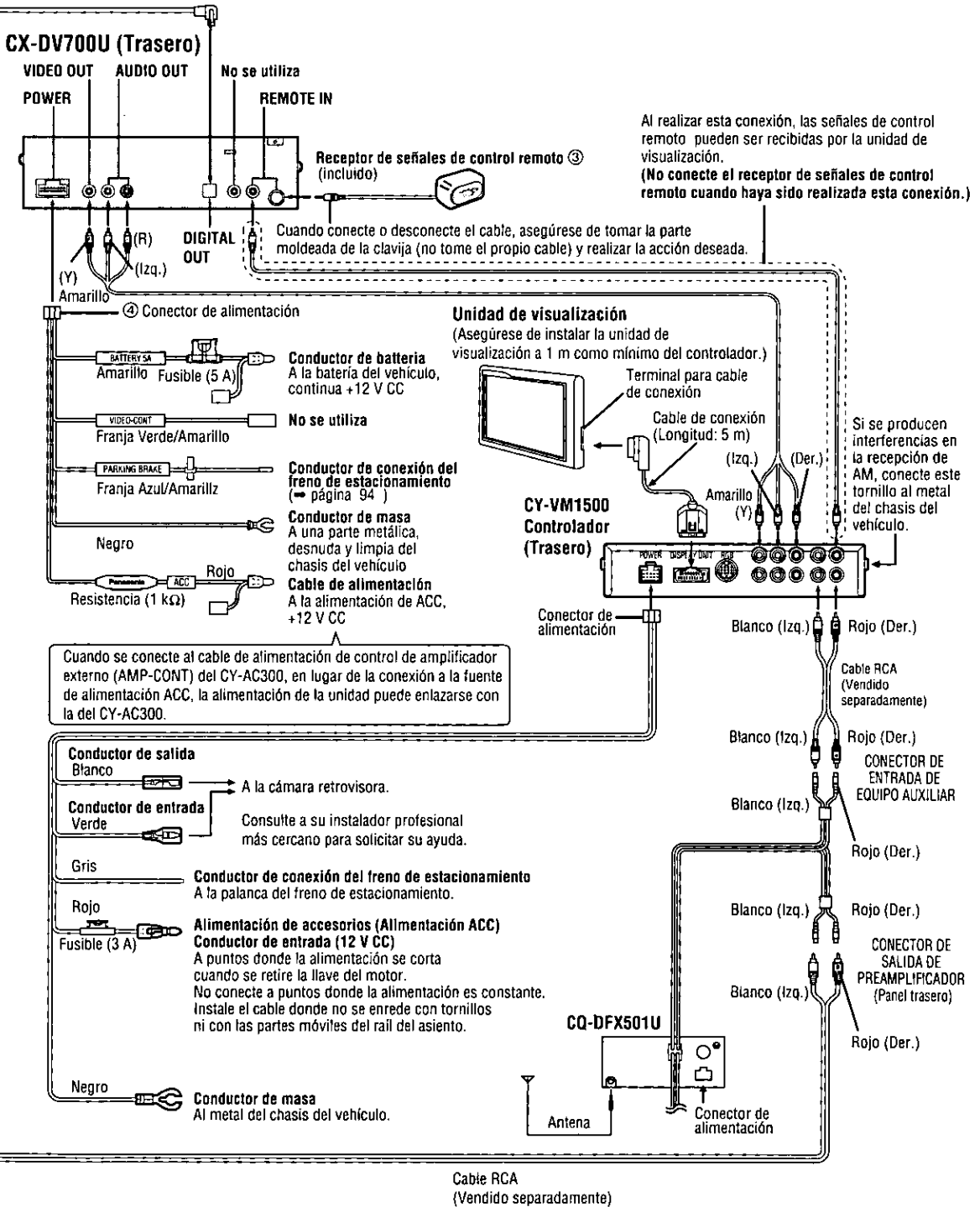

Solución de problemas

Pasos preliminares

Efectúe las comprobaciones y los pasos descritos en las tablas siguientes.

Si cree que hay algo que no funciona bien

Desconecte inmediatamente la alimentación.

Desenchufe el cable de la alimentación y compruebe que no haya humo ni calor procedentes del aparato antes de solicitar la reparación. No trate nunca de reparar usted mismo el aparato, porque es peligroso.

Precauciones:

- No emplee el aparato si no funciona bien o si hay algún problema.
- No emplee el aparato en un estado anormal, por ejemplo, sin sonido, o con humo o mal olor, porque pueden producirse fuego o descargas eléctricas. Deje de utilizarlo inmediatamente y llame a la tienda donde lo compró.

Consejos para la localización y solución de averías

Avería	Causa/Paso	Página
<ul style="list-style-type: none"> • La reproducción no empieza a pesar de presionar PLAY. • La reproducción empieza pero se detiene inmediatamente. 	<ul style="list-style-type: none"> • Se ha formado condensación: Espere de 1 a 2 horas a que se seque el reproductor. • Este reproductor no puede reproducir discos que no sean DVD, CD de vídeo o CD. • El disco puede estar sucio y necesita ser limpiado. • Asegúrese de que el disco esté instalado con la cara de la etiqueta hacia arriba. 	<p>—</p> <p>74</p> <p>101</p> <p>76</p>
No hay imagen.	<ul style="list-style-type: none"> • Asegúrese de que el reproductor esté conectado correctamente. • Asegúrese de que el ajuste de entrada de la unidad de visualización conectada esté bien hecho. 	<p>95-97</p> <p>95-97</p>
No hay sonido de los altavoces externos del sistema estéreo ni de otro equipo.	<ul style="list-style-type: none"> • Asegúrese de que el reproductor esté conectado correctamente. • Asegúrese de que los ajustes de entrada para el sistema estéreo estén bien hechos. 	<p>95-97</p> <p>95-97</p>
La operación de las teclas no es efectiva.	<ul style="list-style-type: none"> • Algunas operaciones pueden estar prohibidas por el disco. • Dos conectores REMOTE IN están conectados. 	<p>78</p> <p>95, 97</p>
No hay reproducción de menú con CD de vídeo.	<ul style="list-style-type: none"> • Esta función sólo trabaja con CDs de vídeo con control de reproducción. 	78,103
La imagen se distorsiona durante el avance rápido o el retroceso rápido.	<ul style="list-style-type: none"> • La imagen se distorsionará algunas veces; esto es normal. 	—
No hay subtítulos.	<ul style="list-style-type: none"> • Los subtítulos sólo aparecen con discos que los tienen. 	84
No se seleccionan los idiomas de la pista de sonido (o de subtítulos) alternativa.	<ul style="list-style-type: none"> • Con discos que no tienen más de un idioma no se selecciona un idioma alternativo. • En el caso de algunos discos, el idioma alternativo no se puede seleccionar cambiando el idioma de audio de subtítulos. Intente seleccionarlo de un menú de DVD si se encuentra uno disponible. 	<p>84</p> <p>83</p>

Consejos para la localización y solución de averías

Avería	Causa/Paso	Página
No se puede cambiar el ángulo.	<ul style="list-style-type: none"> Esta función depende de la disponibilidad del software. Aunque un disco tenga imágenes grabadas desde varios ángulos, es posible que sólo ciertas escenas específicas hayan sido grabadas desde distintos ángulos. 	85
El idioma de audio y/o subtítulos no es el seleccionado en los ajustes iniciales.	<ul style="list-style-type: none"> Si el idioma de audio y/o subtítulos no existe en el DVD, el idioma seleccionado en los ajustes iniciales no se verá/oirá. 	84
No hay imagen 4:3 (16:9).	<ul style="list-style-type: none"> Elija el elemento de ajuste "TV Aspect" correcto que concuerde con el televisor utilizado. 	88
No hay visualización en pantalla.	<ul style="list-style-type: none"> En "On-Screen Messages" se ha seleccionado "OFF": seleccione "ON". 	88
No se visualiza el menú en el idioma preferido.	<ul style="list-style-type: none"> Confirme el ajuste en el menú "Subtitle Language". 	87
El nivel de volumen del sonido está demasiado bajo o alto.	<ul style="list-style-type: none"> Ajuste el nivel de salida en el menú "Audio Output Level". 	89

Si la unidad empieza a funcionar mal

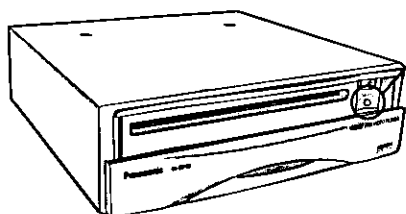

Interruptor de reposición

Cuando presione este interruptor con un objeto puntiagudo, el ajuste inicial se restaurará después de solucionarse el fallo, pero todos los ajustes que usted hizo se cancelarán.

Precaución:

Presione este interruptor cuando no funcione ninguno de los botones de operación. Si la unidad no se restaura después de presionar este interruptor, póngase en contacto con su centro de servicio Panasonic más cercano para que se la reparen.

Mensajes de visualización de errores

Visualización de errores	Causa/Paso	Página
<p>Playback Error Please eject.</p>	<p>Aparece en el visualizador cuando el disco está sucio, rayado o al revés, y cuando el disco no puede reproducirse con este reproductor. Compruebe el disco expulsándolo.</p>	101
<p>This disc may not be played in your region. Please eject.</p>	<p>Aparece en el visualizador cuando se reproduce un disco DVD con un número de región diferente de "1" o "ALL". Confirme que el disco tenga el número de región "1" o "ALL".</p>	74
<p>This type of disc cannot be played. Please eject.</p>	<p>Aparece en el visualizador cuando se reproduce un DVD del sistema PAL. Confirme que el disco sea del sistema NTSC.</p>	74
<p>Mechanical Error Please eject.</p>	<p>Aparece en el visualizador cuando el mecanismo de reproducción está seriamente estropeado. En este caso, expulse el disco y póngase en contacto con el centro de servicio Panasonic más cercano.</p>	-

ESPANOL 27

Mantenimiento

Su aparato ha sido diseñado y fabricado para garantizar un mantenimiento mínimo. Utilice un paño suave para limpiar el exterior. No utilice nunca bencina, diluyente u otros disolventes.

Reparación del producto

Si las sugerencias de la tabla no solucionan el problema, le recomendamos llevar el aparato a su centro de servicio Panasonic más cercano. El producto sólo deberá ser reparado por un técnico cualificado.

Cambio del fusible

Utilice fusibles del mismo amperaje especificado (5 amperios). La utilización de sustitutos diferentes o fusibles de mayor amperaje, o la conexión directa del aparato sin utilizar el fusible, puede causar un incendio o estropear la unidad.

Si falla el fusible de recambio, póngase en contacto con su centro de servicio Panasonic más cercano para que hagan las reparaciones necesarias.

Mantenimiento

Cuidado del aparato

☐ Limpieza del aparato

Emplee un paño seco y suave para la limpieza.

Notas sobre los discos compactos

Cómo tomar los discos compactos

- No toque la parte inferior del disco.
- No raye el disco.
- No combe el disco.
- Cuando no lo utilice, guarde el disco compacto en su caja.

No emplee discos compactos con formas irregulares.

No deje los discos en los lugares siguientes:

- Bajo la luz directa del sol
- Cerca de la del vehículo calefacción
- Lugares polvorientos, sucios o húmedos
- Sobre los asientos o sobre el tablero de instrumentos

Limpieza de los discos

Emplee un paño seco y suave para frotar desde el centro del disco hacia fuera.

Precaución para los discos nuevos

Un disco nuevo puede tenerlos bordes toscos en su perímetro interior y exterior. Esta tosquedad puede causar mal funcionamiento.

Elimine la tosquedad de los bordes empleando un lápiz, etc.

☐ Precaución para la limpieza

No use bencina, disolventes, ni cualquier otro tipo de disolvente, ya que esto puede dañar la superficie del aparato.

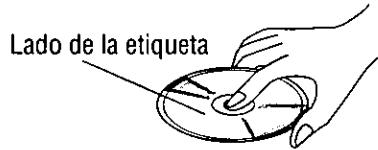

No emplee discos compactos con formas irregulares.

<Correcto>

<Incorrecto>



Borde tosco

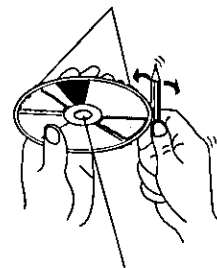

Borde tosco

Lista de códigos de idiomas

Para introducir los códigos de idiomas, consulte la página 87.

Código	Nombre de idioma
6565	Afar
6566	Abkhazian
6570	Afrikaans
6577	Ameharic
6582	Árabe
6583	Assamese
6588	Aimara
6590	Azerbaiyano
6665	Bashkir
6669	Bielorruso
6671	Búlgaro
6672	Bihari
6678	Bengalí; Bangla
6679	Tibetano
6682	Bretón
6765	Catalán
6779	Corso
6783	Checo
6789	Galés
6865	Danés
6869	Alemán
6890	Butanés
6976	Griego
6978	Inglés
6979	Esperanto
6983	Español
6984	Estonio
6985	Vasco
7065	Persa
7073	Finés
7074	Fiyiano
7079	Faroese
7082	Francés
7089	Frisio
7165	Irlandés
7168	Gaélico escocés
7176	Gallego
7178	Guaraní
7185	Gujarati
7265	Hausa
7273	Hindi
7282	Croata
7285	Húngaro

Código	Nombre de idioma
7289	Armenio
7365	Interlingua
7378	Indonesio
7383	Islandés
7384	Italiano
7387	Hebreo
7465	Japonés
7473	Yidish
7487	Javanés
7565	Georgiano
7575	Kazajstano
7576	Groenlandés
7577	Camboyano
7578	Kannada
7579	Coreano
7583	Cachemir
7585	Kurdo
7589	Kirguiz
7665	Latín
7678	Lingala
7679	Laosiano
7684	Lituano
7686	Letón
7771	Malagasy
7773	Maorí
7775	Macedonio
7776	Malayalam
7778	Mongol
7779	Moldavo
7782	Marathi
7783	Malayo
7784	Maltés
7789	Birmano
7865	Nauru
7869	Nepalí
7876	Holandés
7879	Noruego
7982	Oriya
8065	Punjabi
8076	Polaco
8083	Pashto, pushto
8084	Portugués
8185	Quechua

Código	Nombre de idioma
8277	Rhaeto-Romance
8279	Rumano
8285	Ruso
8365	Sánscrito
8368	Sindi
8372	Serbocroata
8373	Singhalese
8375	Eslovaco
8376	Esloveno
8377	Samoano
8378	Shona
8379	Somalí
8381	Albano
8382	Serbio
8385	Sudanes
8386	Sueco
8387	Suahili
8465	Tamil
8469	Telugu
8471	Tajik
8472	Tailandés
8473	Tigrinya
8475	Turkmen
8476	Tagalo
8479	Tonga
8482	Turco
8484	Tártaro
8487	Twi
8575	Ucraniano
8582	Urdu
8590	Uzbeko
8673	Vietnamita
8679	Volapük
8779	Wolof
8872	Xhosa
8979	Yoruba
9072	Chino
9085	Zulú

Definición de términos

DVD interactivo

Un DVD interactivo es software DVD que incluye múltiples ángulos, múltiples finales del argumento, etc.

Conector de salida de audio digital (Óptico)

El conector de salida de audio digital (óptico) convierte las señales eléctricas en señales ópticas y las transfiere al amplificador. Por consiguiente, dispone de varias características útiles entre las que se encuentran su inmunidad a la interferencia eléctrica de fuentes externas, y su habilidad para impedir que se genere ruido y su efecto mínimo en el entorno exterior.

Dolby Digital

Dolby Digital es una técnica de compresión de sonido digital desarrollada por Dolby Laboratories Licensing Corporation.

Siendo compatible con el sonido ambiental de 5,1 canales, así como también con el sonido estéreo (2 canales), esta técnica permite que una gran cantidad de datos de sonido pueda ser grabada eficientemente en un disco.

Fabricado bajo licencia de Dolby Laboratories. "Dolby" y el símbolo de la doble D son marcas registradas de Dolby Laboratories. Trabajos confidenciales sin publicar. © 1992-1997 Dolby Laboratories. Todos los derechos reservados.

Pantalla de buzón

Esto se refiere a una pantalla en la que la imagen de reproducción de los DVDs o CDs de vídeo de pantalla ancha aparece con franjas negras a lo largo de la parte superior e inferior.

Audio PCM lineal (LPCM)

Esto se refiere a un formato de grabación de señales utilizado en los CDs. Mientras que los CDs se graban en 44,1 kHz/16 bits, los DVDs se graban en 48 kHz/16 bits y hasta un máximo de 96 kHz/24 bits, logrando por lo tanto un audio de calidad superior al de los CDs.

MPEG

(Grupo de Expertos en Imágenes en Movimiento)
MPEG es un formato estándar internacional para la compresión de imágenes en movimiento definido por el Grupo de Expertos en Imágenes en Movimiento, un comité de trabajo que desarrolla sus funciones bajo los auspicios de la Organización Internacional de Normalización y la Comisión Electrotécnica Internacional. El grupo estableció el estándar MPEG 1 en 1991 y el estándar MPEG 2 en 1994. MPEG 2 se basa en MPEG 1 pero incluye muchas mejoras, y produce un nivel de calidad de imagen superior.

Pantalla de panorámica y exploración

Esto se refiere a una pantalla en la que la imagen de reproducción de los DVDs o CDs de vídeo de pantalla ancha queda cortada en los lados derecho e izquierdo.

Control de reproducción (CD de vídeo)

Si el CD de vídeo tiene "With Playback Control" o algo escrito en su superficie o en su caja, las escenas o la información que vaya a verse (o escucharse) podrá seleccionarse interactivamente con la pantalla observando el menú mostrado en la misma.

En estas instrucciones, a la reproducción utilizando la pantalla de menú se le llama "reproducción con menú" para los CDs de vídeo. Este reproductor es compatible con CDs de vídeo con control de reproducción.

Título, capítulo (DVD)

Los DVDs se dividen en algunas secciones grandes (títulos) o en algunas secciones pequeñas (capítulos). Cada sección está numerada, y a estos números se les llama "número de título" o "número de capítulo".

Título 1			Título 2	
Capítulo 1	Capítulo 2	Capítulo 1

Pista (CD de vídeo/CD)

Los CDs de vídeo y los CDs se dividen en algunas secciones (pistas). Cada sección está numerada, y a estos números se les llama "número de pista".

Pista 1	Pista 2	Pista 3	Pista
---------	---------	---------	-------------

Especificaciones

Alimentación: 12 V CC (10,8 V–16 V), voltaje de prueba de 14,4 V, masa negativa

Consumo: Menos de 2,0 A

Sistema de señales: NTSC, 1,0 Vp-p, 75 Ω, toma de contactos RCA

Discos reproducidos: (1) Discos DVD-VIDEO

De 5" (12 cm), una cara, una capa

De 5" (12 cm), una cara, dos capas

De 5" (12 cm), dos caras, una capa

De 5" (12 cm), dos caras, dos capas

De 3" (8 cm), una cara, una capa

De 3" (8 cm), una cara, dos capas

De 3" (8 cm), dos caras, una capa

De 3" (8 cm), dos caras, dos capas

(2) Discos compactos (CD-DA, VIDEO CD)

Disco de 5" (12 cm)

Disco de 3" (8 cm)

Nivel de salida de audio: 600 Ω (2 canales, 2,0 Vrms)

Características de salida

de la señal de audio:

(1) Respuesta de frecuencia: 20 Hz–20 kHz

(2) Relación señal a ruido: 90 dB (IHF, A)

(3) Fluctuación y trémolo Inferior a los límites medibles

Salida de audio digital:

Disco	Formato de grabación de sonido	Salida de audio digital óptico procedente de conector
DVD	Dolby Digital	Flujo de bits Dolby Digital (1-5,1 canales)
	PCM lineal (48/96 kHz 16/20/24 bits)	PCM lineal (2 canales) (muestreo de 48 kHz/16 bits solamente)
CD de vídeo	MPEG 1	No hay salida
CD	PCM lineal	No hay salida

Nota:

Las especificaciones y el diseño están sujetos a cambios sin previo aviso, debido a mejoras en la tecnología.

**Panasonic Consumer
Electronics Company, Division
of Matsushita Electric
Corporation of America**
One Panasonic Way, Secaucus,
New Jersey 07094
<http://www.panasonic.com>

**Panasonic Sales Company.
Division of Matsushita Electric
of Puerto Rico, Inc. ("PSC")**
Ave. 65 de Infantería, Km. 9.5
San Gabriel Industrial Park,
Carolina, Puerto Rico 00985
<http://www.panasonic.com>

Panasonic Canada Inc.
5770 Ambler Drive,
Mississauga, Ontario
L4W 2T3
<http://www.panasonic.ca>